

SPECYFIKACJA ISTOTNYCH WARUNKÓW ZAMÓWIENIA

w postępowaniu o udzielenie zamówienia publicznego prowadzone w trybie przetargu nieograniczonego o wartości szacunkowej poniżej progów ustalonych na podstawie art. 11 ust. 8 ustawy z dnia 29 stycznia 2004 r. Prawo zamówień publicznych (Dz. U. z 2010 r. Nr 113 poz. 759 – z późniejszymi zmianami).

I. Zamawiający:

Gmina Daleszyce, 26-021 Daleszyce, Pl. Staszica 9, tel/fax (041) 317-16-93,

Strona www.: www.daleszyce.pl

II. Opis przedmiotu zamówienia.

1. Budowa boiska sportowego w Brzechowie

Wspólny Słownik Zamówień (CPV): 45212221-1 Roboty budowlane zakresie budowy boisk sportowych.

2. Określenie przedmiotu oraz wielkości lub zakresu zamówienia:

Przedmiotem zamówienia jest wykonanie Inwestycji pn.: **Budowa boiska sportowego w Brzechowie.**

Przedmiotem Inwestycji jest budowa boiska do piłki nożnej o nawierzchni trawiastej o powierzchni 1500,00 m² zlokalizowane na działce nr ew. 273 w Brzechowie, przy budynku szkoły podstawowej. Boisko służyć będzie rekreacji dzieci i młodzieży szkolnej.

W części południowej nieruchomości zlokalizowano boisko do piłki nożnej o wymiarach 30 x 50 m brutto o nawierzchni z trawy naturalnej. Wzdłuż linii boiska przewidziano strefy bezpieczeństwa szerokości 2,0m z każdej strony płyty boiska. Boisko usytuowane wg stron świata północ – południe, w płycie boiska osadzone tulenie do bramek, w których będą montowane bramki metalowe z odciągami. Boisko ogrodzone ogrodzeniem z siatki stalowej powlekanej o wysokości 1,8m, wyposażonym w bramę szerokości 3,60m i furtkę szer. 1,30m. Za bramkami dodatkowo zaprojektowano ogrodzenie „piłkochwyty” wys. 5,0m.

Przedmiotem zamówienia jest wykonanie całości inwestycji zgodnie ze sztuką budowlaną oraz obowiązującymi Polskimi Normami i Aktami Prawnymi. Za zakończenie Inwestycji uznaje się doprowadzenie obiektu do stanu umożliwiającego jego funkcjonowanie zgodnie z jego przeznaczeniem. Wycenę całości zadania należy przeprowadzić w oparciu o Projekt Budowlany. Przedmiar robót należy traktować jedynie pomocniczo i nie jest podstawą do wyceny Inwestycji. W przypadku zauważenia nieprawidłowości w Projekcie lub rozbieżności należy o tym fakcie poinformować Zamawiającego.

Zamawiający dopuszcza do stosowania materiały zamienne pod warunkiem, zastosowania elementów o parametrach nie gorszych niż podane w dokumentacji. W tej sytuacji Zamawiający wymaga złożenia stosownych dokumentów uwiarygodniających te materiały i urządzenia.

W przypadku, gdy zastosowanie tych materiałów lub urządzeń wymagać będzie zmiany dokumentacji projektowej, koszty projektowania poniesie Wykonawca.

Wygrywający Wykonawca zobowiązany będzie do przedłożenia Zamawiającemu szczegółowego kosztorysu ofertowego wraz z harmonogramem rzeczowo-finansowym przed podpisaniem umowy.

Miejsce wykonania zamówienia: Brzechów – przy szkole podstawowej - dz. nr 273. Szczegółowy zakres robót określa projekt budowlany (zał. nr 8 do SIWZ), przedmiar robót (zał. nr 9 do SIWZ).

Poza wyżej wymienionym zakresem zamówienia Wykonawca zobowiązany jest do:

- a) zapewnienia obsługi geodezyjnej w zakresie koniecznym do realizacji, jak: tyczenie, bieżącą obsługę w trakcie realizacji inwestycji oraz wykonanie inwentaryzacji geodezyjnej powykonawczej,
 - b) zlecenia jednostkom specjalistycznym nadzoru nad istniejącym uzbrojeniem podziemnym w miejscach kolizyjnych oraz wykonania ewentualnych zabezpieczeń dodatkowych, zaleconych przez właścicieli lub użytkowników uzbrojenia,
 - c) zabezpieczenia robót zgodnie z przepisami BHP,
 - d) wykonania i utrzymywania zabezpieczenia robót i placu budowy przed dostępem osób trzecich podczas realizacji robót,
 - e) wykonania prób i badań zgodnie z warunkami technicznymi wykonania i odbioru robót.
- Wykonawca udzieli Zamawiającemu rękojmi za wady przedmiotu umowy (w tym wady użytych materiałów) na okres 36 miesięcy od dnia odbioru końcowego robót.
Dodatkowe obowiązki Wykonawcy zostały zawarte we wzorze umowy stanowiącym załącznik nr 4 do niniejszej specyfikacji.

III. Zamawiający nie zamierza zawierać umowy ramowej.

IV. Czy dopuszcza się złożenie oferty częściowej: nie.

V. Czy dopuszcza się złożenie oferty wariantowej: nie.

VI. Czy przewiduje się udzielenie zamówień uzupełniających: nie.

VII. Czas trwania zamówienia: Zakończenie: **31.10.2013 r.**

VIII. Przesłanki wykluczenia wykonawców z postępowania zawiera art. 24 ustawy z dnia 29 stycznia 2004 roku – Prawo zamówień publicznych (tekst jednolity: Dz. U. z 2010r. Nr 113, poz. 759 z późn. zm.).

IX. Opis warunków udziału w postępowaniu oraz opis sposobu dokonywania oceny spełniania warunków:

O udzielenie zamówienia mogą ubiegać się Wykonawcy, którzy:

1. Spełniają warunki określone przepisami art. 22 ust.1.tj. spełniają warunki, dotyczące:
 - a) Posiadania uprawnień do wykonywania określonej działalności lub czynności, jeżeli przepisy prawa nakładają obowiązek ich posiadania.
 - b) Posiadania wiedzy i doświadczenia.
 - c) Dysponowania odpowiednim potencjałem technicznym i osobami zdolnymi do wykonania zamówienia.
 - d) Sytuacji ekonomicznej i finansowej
2. Nie podlegają wykluczeniu z postępowania na podstawie art. 24 ust. 1 i 2 P.z.p.
3. Zrealizowali w okresie ostatnich 5 lat przed upływem terminu składania ofert, a jeżeli okres prowadzenia działalności jest krótszy – w tym okresie co najmniej dwie roboty budowlane, z których każda obejmuje budowę boiska sportowego, (zakres robót oprócz budowy boiska może obejmować również wykonanie infrastruktury towarzyszącej np. wykonanie ogrodzenia, oświetlenie), o wartości nie mniejszej niż 50 000,00 zł brutto każda, z podaniem ich rodzaju i wartości, daty i miejsca wykonania oraz załączeniem dokumentu potwierdzającego, że roboty zostały wykonane zgodnie z zasadami sztuki budowlanej i prawidłowo ukończone.
4. Wykażą iż dysponują przynajmniej jedną osobą uprawnioną do pełnienia samodzielnej funkcji technicznej w budownictwie, do pełnienia funkcji kierownika budowy w specjalnościach występujących w przedmiocie zamówienia.
5. Przedstawią informację z banku lub spółdzielczej kasy oszczędnościowo-kredytowej, w których

wykonawca posiada rachunek, potwierdzającą wysokość posiadanych środków finansowych lub zdolność kredytową wykonawcy, wystawionej nie wcześniej niż 3 miesiące przed upływem terminu składania ofert. Wykonawca powinien wykazać iż dysponuje środkami lub posiada zdolność kredytową w wysokości nie mniejszej niż 50 000,00 zł.

6. Są ubezpieczeni od odpowiedzialności cywilnej w zakresie prowadzonej działalności gospodarczej na kwotę minimum 50 000,00 zł.

zgodnie z art. 24 ust. 2 pkt 5 Pzp., w celu wykazania ewentualnych powiązań między wykonawcami

7. Wykonawca złoży wykaz podmiotów, które wchodzi z nim w skład grupy kapitałowej lub złoży oświadczenie, że nie należy do żadnej grupy kapitałowej.

8. Wykonawca może polegać na wiedzy i doświadczeniu, potencjale technicznym, osobach zdolnych do wykonania zamówienia lub zdolnościach finansowych innych podmiotów, niezależnie od charakteru prawnego łączących go z nimi stosunków. Wykonawca w takiej sytuacji zobowiązany jest udowodnić Zamawiającemu, iż będzie dysponował zasobami niezbędnymi do realizacji zamówienia, w szczególności przedstawiając w tym celu pisemne zobowiązanie tych podmiotów do oddania mu do dyspozycji niezbędnych zasobów na okres korzystania z nich przy wykonywaniu zamówienia.

9. Wykonawcy wspólnie ubiegający się o udzielenie zamówienia ustanawiają Lidera do reprezentowania w postępowaniu, załączając do oferty stosowne pełnomocnictwo.

10. Oświadczenia i dokumenty będą oceniane pod względem formalno-prawnym, pod względem ich aktualności i treści, a także czy informacje w nich zawarte potwierdzają spełnienie wymagań Zamawiającego. Sposób dokonywania oceny spełnienia warunków wymaganych od wykonawców będzie oparty na zasadzie: spełnia/nie spełnia.

11. Wykonawcy, którzy nie wykażą spełnienia warunków udziału w postępowaniu podlegać będą wykluczeniu z udziału w postępowaniu. Ofertę wykonawcy wykluczonego uznaje się za odrzuconą.

12. W przypadku wykonawców wspólnie ubiegających się o udzielenie zamówienia warunki o których mowa w pkt. 2 i 7, niniejszego rozdziału musi spełniać każdy z wykonawców. Warunki o których mowa w pkt.1,3,4,5,6 niniejszego rozdziału wykonawcy mogą spełniać łącznie.

X Informacje o oświadczeniach i dokumentach, jakie mają obowiązek dostarczyć wykonawcy w celu potwierdzenia spełniania warunków udziału w postępowaniu oraz nie podlegania wykluczeniu na podstawie art. 24 ust. 1 ustawy Prawo zamówień publicznych.

Na potwierdzenie warunków udziału w postępowaniu wykonawca zobowiązany jest złożyć:

1) wykaz wykonanych w okresie ostatnich 5 lat przed upływem terminu składania ofert, a jeżeli okres prowadzenia działalności jest krótszy – w tym okresie 2 robót budowlanych polegających na budowie boisk sportowych, (zakres robót oprócz budowy boiska może obejmować również wykonanie infrastruktury towarzyszącej np. wykonanie ogrodzenia, oświetlenie), o wartości nie mniejszej niż 50 000,00 zł brutto każda,

z podaniem ich rodzaju i wartości, daty i miejsca wykonania oraz załączeniem dokumentu potwierdzającego, że roboty zostały wykonane zgodnie z zasadami sztuki budowlanej i prawidłowo ukończone (**zał. Nr 4 do SIWZ**),

2) oświadczenie o spełnianiu warunków udziału w postępowaniu (**zał. nr 2 do SIWZ**),

3) wykaz osób, które będą uczestniczyć w wykonywaniu zamówienia (**zał. Nr 7 do SIWZ**),

4) oświadczenie, że osoby, które będą uczestniczyć w wykonywaniu zamówienia, posiadają wymagane uprawnienia, jeżeli ustawy nakładają obowiązek posiadania takich uprawnień,

5) opłaconą polisę, a w przypadku jej braku inny dokument potwierdzający, że wykonawca jest ubezpieczony od odpowiedzialności cywilnej w zakresie prowadzonej działalności związanej z przedmiotem zamówienia na kwotę minimum 50 000,00 zł.

6) informację banku lub spółdzielczej kasy oszczędnościowo-kredytowej o wysokości posiadanych

środków lub zdolności kredytowej kwoty minimum 50 000,00 zł.

7) oświadczenie o braku podstaw do wykluczenia (**Załącznik Nr 3 do SIWZ**).

8) aktualny odpis z właściwego rejestru lub z centralnej ewidencji i informacji o działalności gospodarczej, jeżeli odrębne przepisy wymagają wpisu do rejestru lub ewidencji, w celu wykazania braku podstaw do wykluczenia w oparciu o art. 24 ust. 1 pkt 2 ustawy, wystawiony nie wcześniej niż 6 miesięcy przed upływem terminu składania ofert;

9) aktualne zaświadczenie właściwego Naczelnika Urzędu Skarbowego potwierdzające, że wykonawca nie zalega z opłacaniem podatków lub zaświadczenie, że uzyskał przewidziane prawem zwolnienie, odroczenie lub rozłożenie na raty zaległych płatności lub wstrzymanie w całości wykonania decyzji właściwego organu - wystawione nie wcześniej niż 3 miesiące przed upływem terminu składania ofert.

10) aktualne zaświadczenie właściwego oddziału Zakładu Ubezpieczeń Społecznych lub Kasy Rolniczego Ubezpieczenia Społecznego potwierdzające, że wykonawca nie zalega z opłacaniem składek na ubezpieczenie zdrowotne i społeczne, lub potwierdzenie, że uzyskał przewidziane prawem zwolnienie, odroczenie lub rozłożenie na raty zaległych płatności lub wstrzymanie w całości wykonania decyzji właściwego organu - wystawione nie wcześniej niż 3 miesiące przed upływem terminu składania ofert.

11) Wykonawca złoży wykaz podmiotów, które wchodzi z nim w skład grupy kapitałowej lub złoży oświadczenie, że nie należy do żadnej grupy kapitałowej.

W przypadku podmiotów wspólnie ubiegających się o udzielenie zamówienia każdy z członków konsorcjum jest zobowiązany złożyć oddzielnie dokumenty o których mowa w pkt. od 7 do 11 niniejszego rozdziału.

Jeżeli wykonawca, wykazując spełnianie warunku, o którym mowa w art. 22 ust. 1 pkt.4 ustawy, polega na zdolnościach finansowych innych podmiotów na zasadach określonych w art. 26 ust. 2b ustawy, wymaga się przedłożenia informacji, o której mowa pkt.6 niniejszego rozdziału, dotyczącej tych podmiotów.

3. Dokumenty podmiotów zagranicznych

Jeżeli wykonawca ma siedzibę lub miejsce zamieszkania poza terytorium Rzeczypospolitej Polskiej, przedkłada:

a) nie otwarto jego likwidacji ani nie ogłoszono upadłości - wystawiony nie wcześniej niż 6 miesięcy przed upływem terminu składania ofert.

b) nie zalega z uiszczaniem podatków, opłat, składek na ubezpieczenie społeczne i zdrowotne albo że uzyskał przewidziane prawem zwolnienie, odroczenie lub rozłożenie na raty zaległych płatności lub wstrzymanie w całości wykonania decyzji właściwego organu - wystawiony nie wcześniej niż 3 miesiące przed upływem terminu składania ofert.

c) nie orzeczono wobec niego zakazu ubiegania się o zamówienie - wystawiony nie wcześniej niż 6 miesięcy przed upływem terminu składania ofert.

XI. Inne dokumenty

1. Oferta na wykonanie zamówienia publicznego (**Załącznik Nr 1 do SIWZ**)

2. W przypadku korzystania z podwykonawców Wykonawca zobowiązany jest do złożenia wypełnionego załącznika o podwykonawcach (**Załącznik Nr 6**)

3. Dokumenty potwierdzające uprawnienia osób podpisujących ofertę, o ile nie wynikają z przepisów prawa lub innych dokumentów rejestrowych.

4. Wykonawca, którego oferta została wybrana jako najkorzystniejsza dla Zamawiającego – złoży przed podpisaniem umowy Harmonogram rzeczowo – finansowy i terminowy, który będzie uzgodniony z Zamawiającym, oraz kosztorys szczegółowy realizacji zadania,

XII. Sposób porozumiewania się zamawiającego z wykonawcami oraz przekazywania oświadczeń i dokumentów

1. Treść SIWZ wraz z załącznikami jest dostępna na stronie internetowej zamawiającego pod adresem www.daleszyce.pl, oraz w siedzibie zamawiającego Urząd Miasta i Gminy Daleszyce, Plac Staszica 9 26-021 Daleszyce
2. Przyjętą przez zamawiającego formą porozumiewania się z wykonawcami oraz przekazywania oświadczeń, wniosków, zawiadomień, wezwań oraz informacji przez strony jest forma pisemna lub faksowa.
3. Jeżeli oświadczenia, wnioski, zawiadomienia, informacje oraz wezwania przekazywane są za pomocą faksu każda ze stron na żądanie drugiej niezwłocznie potwierdza fakt ich otrzymania (zgodnie z art. 27 ustawy Prawo zamówień publicznych). Potwierdzenie otrzymania może być dokonane również faksem (z jednoczesnym zachowaniem potwierdzenia nadania faksu).
4. Przekazane za pomocą faksu informacje, o których mowa wyżej uważa się za złożone w terminie, jeżeli ich treść dotarła do adresata przed upływem wyznaczonego terminu i została niezwłocznie potwierdzona.
5. Uzupełnienia dokumentów lub oświadczeń dokonywane na skutek wezwania w trybie art. 26 ust. 3 ustawy Prawo zamówień publicznych, wyjaśnienia wykonawców dotyczące treści oferty w tym dotyczące ceny ofertowej, dla swej skuteczności powinny zostać złożone w formie pisemnej przed upływem terminów określonych przez Zamawiającego.
6. Zamawiający najpóźniej na dwa dni przed upływem terminu do składania ofert jednocześnie przekazuje treść zapytań wraz z wyjaśnieniami wszystkim wykonawcom, którym przekazał SIWZ, bez ujawniania źródła zapytania oraz zamieszcza na stronie internetowej, na której udostępniona jest SIWZ, pod warunkiem że wnioski o wyjaśnienie treści specyfikacji istotnych warunków zamówienia wpłynął do zamawiającego nie później niż do końca dnia, w którym upływa połowa wyznaczonego terminu składania ofert.

XIII. Osoby uprawnione do porozumiewania się z wykonawcami

1. Osobami upoważnionymi ze strony zamawiającego do kontaktowania się z wykonawcami są
1/ Jerzy Meresiński z-ca kier. Ref. GMR
Daleszyce Pl. Staszica 9
tel. (041) 317-16-94 wew. 106
fax. (041) 317-16-93
w godz. 8:00 do 15:00
2. Adam Kmiecik – inspektor
tel. (041) 317-16-94 wew. 106
w godz. od 8:00 do 15:00
2. Piotr Radek – inspektor
tel. (041) 317-16-94 wew. 106
w godz. od 8:00 do 15:00

XIV. Termin związania ofertą

1. Wykonawca jest związany ofertą przez okres 30 dni. Bieg terminu rozpoczyna się wraz z upływem terminu składania ofert.

2. Wykonawca samodzielnie lub na wniosek zamawiającego może przedłużyć termin związania ofertą, z tym że zamawiający może tylko raz, co najmniej na 3 dni przed upływem terminu związania ofertą, zwrócić się do wykonawców o wyrażenie zgody na przedłużenie tego terminu o oznaczony okres, nie dłuższy jednak niż 60 dni.
3. Bieg terminu związania ofertą rozpoczyna się wraz z upływem terminu składania ofert.

XV. Wadium – Zamawiający nie żąda wniesienia wadium.

XVI. Zaliczki

Zamawiający nie przewiduje udzielania zaliczek na poczet wykonania zamówienia.

XVII. Opis sposobu przygotowania ofert

1. Każdy wykonawca może złożyć tylko jedną ofertę.
2. Oferta wraz z załącznikami stanowiącymi jej integralną część musi być sporządzona w języku polskim, w formie pisemnej, trwałą techniką pisarską, pismem czytelnym, na formularzu oferty zgodnym z treścią formularza przekazanego w materiałach przetargowych.
3. Wszelkie inne dokumenty (potwierdzające spełnianie warunków udziału w postępowaniu, stanowiące załączniki do oferty), sporządzone w językach obcych muszą być składane wraz z tłumaczeniem na język polski, poświadczonym przez wykonawcę.
4. Zamawiający nie dopuszcza złożenia oferty w postaci elektronicznej lub za pomocą faksu.
5. Oferta oraz wszystkie dokumenty i oświadczenia wymagane w SIWZ muszą być podpisane przez wykonawcę lub osobę upoważnioną do reprezentowania wykonawcy i zaciągania w jego imieniu zobowiązań, zgodnie z treścią dokumentu określającego status prawny wykonawcy lub treścią załączonego do oferty pełnomocnictwa.
6. Pełnomocnictwo osób podpisujących ofertę do reprezentowania wykonawcy oraz zaciągania w jego imieniu zobowiązań musi bezpośrednio wynikać z dokumentów dołączonych do oferty.
7. Wzory dokumentów dołączonych do niniejszej SIWZ powinny zostać wypełnione przez Wykonawcę i dołączone do oferty bądź też przygotowane przez wykonawcę w formie zgodnej z niniejszą SIWZ.
8. We wszystkich przypadkach, gdzie jest mowa o pieczętkach, zamawiający dopuszcza złożenie czytelnego zapisu o treści pieczęci zawierającego co najmniej oznaczenie nazwy i adresu wykonawcy.
9. Wykonawca ponosi wszelkie koszty związane z przygotowaniem i złożeniem oferty.
10. Stosowanie wypełnienia miejsc wykropkowanych we wzorach dokumentów stanowiących załączniki do niniejszej SIWZ i wchodzących następnie w skład oferty, mogą być dokonane komputerowo, maszynowo lub ręcznie.
11. Dokumenty przygotowywane samodzielnie przez wykonawcę na podstawie wzorów stanowiących załączniki do niniejszej SIWZ muszą mieć formę wydruku komputerowego lub maszynopisu.
12. Zaleca się, aby oferta była złożona w formie uniemożliwiającej jej przypadkowe zdekompletowanie – arkusze (kartki) oferty mogą być zszyte, zbindowane lub trwale połączone w jedną całość inną techniką.
13. Zaleca się, aby wszystkie zapisane strony oferty były ponumerowane.
14. Wszystkie zapisane strony oferty powinny być parafowane przez wykonawcę lub upoważnioną osobę (osoby) podpisującą (podpisujące) ofertę, o ile nie zostały wcześniej przez te osoby podpisane. Strony zawierające informacje nie wymagane przez zamawiającego (np.: prospekty reklamowe o firmie, jej działalności, itp.) i nie podlegające ocenie nie muszą być numerowane i parafowane.
15. Wszelkie miejsca w ofercie, w których wykonawca naniósł poprawki lub zmiany wpisywanej przez siebie treści (czyli wyłącznie w miejscach, w których jest to dopuszczone przez

zamawiającego) muszą być parafowane przez osobę (osoby) podpisującą (podpisujące) ofertę.

16. Wymagane dokumenty stanowiące załączniki do oferty - składane w celu potwierdzenia spełnienia warunków udziału w postępowaniu - wykonawca przedkłada w formie oryginału lub kserokopii poświadczonej przez upoważnioną osobę (osoby) z użyciem zwrotu „za zgodność z oryginałem”. Zgodność z oryginałem wszystkich zapisanych stron kopii dokumentów wchodzących w skład oferty musi być potwierdzona przez osobę (lub osoby jeżeli do reprezentowania Wykonawcy upoważnione są dwie lub więcej osób) podpisującą (podpisujące) ofertę zgodnie z treścią dokumentu określającego status prawny Wykonawcy lub treścią załączonego do oferty pełnomocnictwa. W przypadku, gdy dokument przedstawiony w formie kserokopii jest dla zamawiającego nieczytelny lub budzi wątpliwości co do jego prawdziwości zamawiający wezwie wykonawcę do przedłożenia jego oryginału lub poświadczonej notarialnie kopii.

17. W przypadku wykonawców wspólnie ubiegających się o udzielenie zamówienia oraz w przypadku podmiotów, o których mowa w § 1 ust. 2 i 3 Rozporządzenia Prezesa Rady Ministrów z dnia 19.02.2013r. w sprawie rodzajów dokumentów, jakich może żądać zamawiający od wykonawcy, oraz form, w jakich te dokumenty mogą być składane (Dz. U. z 2013r. poz. 231), kopie dokumentów dotyczących odpowiednio wykonawcy lub tych podmiotów powinny być poświadczane „za zgodność z oryginałem” przez wykonawcę lub te podmioty.

18. Wykonawcy mogą wspólnie ubiegać się o udzielenie zamówienia. Wykonawcy wspólnie ubiegający się o udzielenie zamówienia nazywani są Partnerami.

18.1. Dopuszcza się złożenie oferty wspólnej zgodnie z trybem art. 23 ustawy Prawo zamówień publicznych. Nazwy wykonawców wspólnie ubiegających się o udzielenie zamówienia muszą zostać wskazane w ofercie.

18.2. Przy złożeniu oferty wspólnej (np. konsorcjum) wykonawcy ustanawiają Lidera do reprezentowania ich w postępowaniu o udzielenie zamówienia albo reprezentowania w postępowaniu i zawarcia umowy w sprawie zamówienia publicznego. Pisemne pełnomocnictwo lub pełnomocnictwa winny być dołączone do oferty. Nie złożenie pełnomocnictwa lub pełnomocnictwo wadliwe podlega uzupełnieniu w trybie art. 26 ust 3 ustawy Prawo zamówień publicznych.

UWAGA:

1) Pełnomocnictwo musi wskazywać Lidera (może to być zarówno jeden z wykonawców wspólnie ubiegających się o udzielenie zamówienia, jak i osoba trzecia). Każdy z wykonawców wspólnie ubiegających się o udzielenie zamówienia musi udzielić pełnomocnictwa, w tym samym zakresie. Wykonawcy wspólnie ubiegający się o udzielenie zamówienia mogą udzielić pełnomocnictwa na jednym dokumencie, wówczas każdy z nich musi złożyć odpowiednie oświadczenie (podpisują osoby upoważnione do reprezentowania wykonawcy).

2) Wszelka korespondencja oraz rozliczenia dokonywane będą wyłącznie z Liderem.

3) Wykonawca składający ofertę wspólną, nie może złożyć w jednym postępowaniu o udzielenie zamówienia publicznego odrębnej oferty własnej lub drugiej oferty wspólnie z innymi wykonawcami. Wszystkie oferty złożone przez tego wykonawcę zamawiający odrzuci.

4) Wykonawcy ubiegający się wspólnie o udzielenie zamówienia publicznego ponoszą solidarną odpowiedzialność za wykonanie umowy i wniesienie zabezpieczenia należytego wykonania umowy – dla Zamawiającego nie są wiążące w tym zakresie wzajemne uregulowania umowne (np. umowa konsorcjum lub spółki cywilnej) pomiędzy wykonawcami. Zamawiający może żądać wykonania zamówienia w całości od któregośkolwiek z wykonawców, od kilku lub od wszystkich łącznie, niezależnie od postanowień umowy wewnętrznej (np. umowy konsorcjum) zawartej przez wykonawców.

5) Zamawiający zastrzega sobie prawo żądania od wykonawców składających ofertę wspólną, aby przed podpisaniem umowy (w przypadku wygrania postępowania) złożyli zamawiającemu umowę konsorcjum, zawierającą, co najmniej:

- zobowiązanie do realizacji wspólnego przedsięwzięcia gospodarczego obejmującego swoim

zakresem realizację przedmiotu zamówienia,

- określenie zakresu działania poszczególnych stron umowy,

6) Oferta składana w ramach działalności gospodarczej prowadzonej w oparciu o umowę spółki cywilnej stanowi ofertę wspólną. W przypadku wyboru jako najkorzystniejszej oferty spółki cywilnej Zamawiający żąda przed podpisaniem umowy ze spółką przedłożenia umowy spółki cywilnej.

7) Każdy z podmiotów wspólnie ubiegających się o udzielenie zamówienia publicznego musi odrębnie udokumentować, że nie podlega wykluczeniu z postępowania na podstawie art. 24 ust. 1 ustawy Prawo zamówień publicznych

18.3. Natomiast do oceny spełniania warunków art. 22 ust.1 ustawy Prawo zamówień publicznych przyjmuje się zsumowane potencjały ekonomiczne i techniczne wszystkich podmiotów wspólnie ubiegających się o udzielenie zamówienia publicznego.

18.4. Oferta i dokumenty stanowiące załączniki do oferty nie podlegają zwrotowi przez zamawiającego, chyba, że oferta zostanie wycofana przed upływem terminu składania ofert lub ustawa Pzp stanowi inaczej (np. oferta złożona po upływie terminu składania ofert). Zamawiający nie przewiduje zwrotu kosztów udziału w postępowaniu.

XVIII. Informacje stanowiące tajemnicę przedsiębiorstwa w rozumieniu przepisów o zwalczaniu nieuczciwej konkurencji.

1. Wykonawca może zastrzec w ofercie oświadczeniem, iż Zamawiający nie będzie mógł ujawnić informacji stanowiących tajemnicę przedsiębiorstwa w rozumieniu przepisów o zwalczaniu nieuczciwej konkurencji.

2. Za tajemnicę przedsiębiorstwa nie mogą być uznane w szczególności:

- aktualny odpis z właściwego rejestru,

- informacje ujawniane przez Zamawiającego w trakcie otwarcia ofert.

3. Nie złożenie przez Wykonawcę oświadczenia, o którym mowa w pkt. 1. niniejszej SIWZ nie wywołuje dla Wykonawcy żadnych negatywnych skutków związanych z jego wykluczeniem lub odrzuceniem jego oferty.

4. Przez tajemnicę przedsiębiorstwa w rozumieniu art. 11 ust. 4 ustawy z dnia 16 kwietnia 1993 r. o zwalczaniu nieuczciwej konkurencji (tekst jednolity: Dz. U. z 2003 r. Nr 153, poz. 1503 z późn. zm.) rozumie się nieujawnione do publicznej wiadomości informacje techniczne, technologiczne, organizacyjne przedsiębiorstwa lub inne posiadające wartość gospodarczą, co do których przedsiębiorca podjął niezbędne działania w celu zachowania ich poufności.

XIX. Miejsce i termin składania ofert

1. Ofertę należy złożyć do dnia 29.08.2013 roku do godz. 10:00 w siedzibie Zamawiającego: Urząd Miasta i Gminy Daleszyce, pokój Nr 25 (sekretariat), Plac Staszica 9, 26-021 Daleszyce

2. Ofertę należy złożyć w nieprzezroczystej, zaklejonej, nienaruszonej kopercie, która będzie posiadać oznaczenia:

Oferta przetargowa na realizację zadania: „Budowa boiska sportowego w Brzechowie” nie otwierać przed terminem 29.08.2013 roku do godz. 10:15

Poza oznaczeniami podanymi powyżej, koperta będzie zaadresowana na adres:

Urząd Miasta i Gminy Daleszyce, Plac Staszica 9, 26-021 Daleszyce, oraz będzie oznaczona nazwą i adresem wykonawcy, aby można było odesłać ją nie otwartą w przypadku złożenia oferty po wyznaczonym terminie.

3. Koszty związane z przygotowaniem i złożeniem oferty ponosi wykonawca.

4. Wykonawca może, przed upływem terminu składania ofert, zmienić lub wycofać ofertę.

XX. Miejsce i termin otwarcia ofert

1. Zamawiający otworzy złożone oferty w swojej siedzibie, tj. w Urzędzie Miasta i Gminy Daleszyce, ul. Plac Staszica 9, w dniu 29.08.2013 roku o godz. 10:15. w pokoju nr 13- sala konferencyjna - parter.

2. Otwarcie ofert jest jawne. Bezpośrednio przed otwarciem ofert zamawiający poda kwotę, jaką zamierza przeznaczyć na sfinansowanie zamówienia. Podczas otwarcia ofert zamawiający sprawdzi stan otwieranych kopert (koperty powinny być nienaruszone do chwili otwarcia) oraz poda nazwy (firmy) oraz adresy wykonawców, a także informacje dotyczące ceny.

3. Informacje, o których mowa w punkcie 2 zamawiający przekaze niezwłocznie wykonawcom, którzy nie byli obecni przy otwarciu ofert - na ich wniosek.

XXI. Opis sposobu obliczenia ceny

1. Każdy z wykonawców może zaproponować tylko jedną cenę i nie może jej zmienić.

2. Zaoferowana cena dotyczy całego przedmiotu zamówienia.

3. Cena podana w formularzu oferty jest ceną ryczałtową, uwzględniającą wszystkie koszty wykonania zamówienia określone w dokumentacji przetargowej.

4. Cenę wykonania zamówienia należy określić na podstawie załączonej dokumentacji projektowej, uwzględniając wszystkie koszty związane z należyтым wykonaniem przedmiotu zamówienia.

5. Cena oferty powinna zawierać:

- a) koszty związane z realizacją zamówienia wynikające z SIWZ,
- b) obsługę geodezyjną wraz z inwentaryzacją powykonawczą,
- c) wszelkie pozostałe koszty niezbędne do prawidłowej realizacji zamówienia (m.in. koszt przygotowania oferty, koszty wizji lokalnej terenu budowy, wszelkie roboty przygotowawcze, rozbiórkowe, porządkowe, koszty zagospodarowania placu budowy, transportu, organizacji zaplecza budowy, zużycia energii, wody, odpowiedniego zabezpieczenia i oznakowania terenu budowy itp.)
- d) koszty ubezpieczenia.

XXII. Informacje dotyczące walut obcych, w jakich mogą być prowadzone rozliczenia między zamawiającym a wykonawcą.

Rozliczenia między zamawiającym i wykonawcą będą prowadzone wyłącznie w złotych polskich (PLN).

XXIII. Kryteria oceny ofert oraz sposób oceny ofert

1. Oferty spełniające formalne wymagania, określone w niniejszej SIWZ, złożone przez wykonawców nie podlegających wykluczeniu, będą oceniane według jednego kryterium najniższej ceny (100%-maksymalnie 100 punktów).

2. Ocena w zakresie kryterium będzie dokonywana na podstawie ilości punktów otrzymanych przy zastosowaniu następującego wzoru:

$$A = \frac{\text{oferta z najniższą ceną}}{\text{cena oferty ocenianej}} \times 100$$

A - liczba otrzymanych punktów

3. Obliczenia będą dokonywane z dokładnością do dwóch miejsc po przecinku.
4. Zamawiający oceni i porówna tylko te oferty, które odpowiadają treści i wymogom SIWZ.
5. Zamawiający udzieli zamówienia temu wykonawcy, którego oferta uzyska najwyższą ilość punktów w przyjętym w niniejszym postępowaniu kryterium.
6. Jeżeli złożono ofertę, której wybór prowadziłby do powstania obowiązku podatkowego zamawiającego zgodnie z przepisami o podatku od towarów i usług w zakresie dotyczącym wewnątrzwspólnotowego nabycia towarów, zamawiający w celu oceny takiej oferty dolicza do przedstawionej w niej ceny podatek od towarów i usług, który miałby obowiązek wpłacić zgodnie z obowiązującymi przepisami.
7. Jeżeli nie będzie można dokonać wyboru oferty najkorzystniejszej ze względu na to, że zostały złożone oferty o takiej samej cenie, zamawiający wezwie wykonawców, którzy złożyli te oferty, do złożenia w wyznaczonym terminie ofert dodatkowych. Wykonawcy składając oferty dodatkowe nie mogą zaoferować cen wyższych niż zaoferowane w złożonych ofertach.
8. W toku badania i oceny ofert zamawiający może żądać od wykonawców wyjaśnień dotyczących treści złożonych ofert. Niedopuszczalne jest prowadzenie między zamawiającym a wykonawcą negocjacji dotyczących złożonej oferty oraz z zastrzeżeniem pkt 9 dokonywanie jakiegokolwiek zmiany jej w treści.
9. Zamawiający poprawia w ofercie:
 - oczywiste omyłki pisarskie, - oczywiste omyłki rachunkowe, z uwzględnieniem konsekwencji rachunkowych dokonanych poprawek,
Zamawiający uwzględni konsekwencje rachunkowe dokonanych poprawek.
 - inne omyłki polegające na niezgodności oferty ze specyfikacją istotnych warunków zamówienia, nie powodujące istotnych zmian w treści oferty – niezwłocznie zawiadamiając o tym wykonawcę, którego oferta została poprawiona.Zamawiający dokona poprawienia omyłek w ofertach wykonawców zgodnie z art. 87 ust.2 ustawy Pzp.

3) **inne omyłki** polegające na niezgodności oferty ze specyfikacją istotnych warunków zamówienia, nie powodujące istotnych zmian w treści oferty.

XXIV. Zamawiający nie przewiduje zastosowania aukcji elektronicznej przy wyborze najkorzystniejszej oferty.

XXV. Odrzucenie oferty

Zamawiający odrzuci ofertę, jeżeli wystąpi przynajmniej jedna przesłanka unormowana w art. 89 ust.1.

XXVI. Formalności, jakie powinny zostać dopełnione po wyborze oferty w celu zawarcia umowy w sprawie zamówienia publicznego

1. Niezwłocznie po wyborze najkorzystniejszej oferty zamawiający jednocześnie zawiadamia wykonawców, którzy złożyli oferty, o:

- a) wyborze najkorzystniejszej oferty, podając nazwę (firmę), albo imię i nazwisko, siedzibę albo adres zamieszkania i adres wykonawcy, którego ofertę wybrano, uzasadnienie jej wyboru oraz nazwy (firmy), albo imiona i nazwiska, siedziby albo miejsca zamieszkania i adresy wykonawców, którzy złożyli oferty, a także w punktację przyznaną ofertom w każdym kryterium oceny ofert i łączną punktację;
- b) wykonawcach, których oferty zostały odrzucone, podając uzasadnienie faktyczne i prawne;

- c) wykonawcach, którzy zostali wykluczeni z postępowania o udzielenie zamówienia, podając uzasadnienie faktyczne i prawne,
- d) terminie, określonym zgodnie z art. 94 ust. 1 lub 2, po którego upływie umowa w sprawie zamówienia publicznego może być zawarta.
2. Niezwłocznie po wyborze najkorzystniejszej oferty zamawiający zamieszcza informacje, o których mowa w ust. 1 pkt. a, na stronie internetowej oraz w miejscu publicznie dostępnym w swojej siedzibie.
3. Wykonawca, którego oferta uznana zostanie za najkorzystniejszą, przed podpisaniem umowy zobowiązany jest do przedłożenia umowy regulującej współpracę wykonawców wspólnie ubiegających się o udzielenie zamówienia.
4. Zamawiający zawiera umowę w sprawie zamówienia publicznego w terminie nie krótszym niż 10 dni od dnia przekazania zawiadomienia o wyborze oferty, jeżeli zawiadomienie zostało przesłane w sposób określony w art. 27 ust.2.
5. Zamawiający może zawrzeć umowę w sprawie zamówienia publicznego przed upływem terminu, o którym mowa powyżej, jeżeli w postępowaniu o udzielenie zamówienia została złożona tylko jedna oferta, nie odrzucono żadnej oferty oraz nie wykluczono żadnego wykonawcy.
6. Umowa zostanie zawarta na warunkach określonych w projekcie umowy stanowiącym załącznik nr 5 do niniejszej SIWZ.
7. Jeżeli wykonawca, którego oferta została wybrana, uchyla się od zawarcia umowy w sprawie zamówienia publicznego lub nie wnosi wymaganego zabezpieczenia należytego wykonania umowy, zamawiający może wybrać ofertę najkorzystniejszą spośród pozostałych ofert bez przeprowadzania ich ponownego badania i oceny, chyba że zachodzą przesłanki unieważnienia postępowania, o których mowa w art. 93 ust 1 ustawy - Prawo zamówień publicznych.

XXVII. Możliwość wykonania części zamówienia przez podwykonawców

1. W przypadku, gdy Wykonawca zamierza powierzyć (zlecić) podwykonawcom części przedmiotu zamówienia, opisanego w pkt II SIWZ, **Zamawiający żąda** wskazania przez Wykonawcę w ofercie części zamówienia, której wykonanie powierzy podwykonawcom.
2. Do zawarcia przez wykonawcę umowy o roboty budowlane z podwykonawcą wymagana jest zgoda Zamawiającego (udzielona w trybie art.647¹K.c.). Zamawiający wyrazi swoje stanowisko na piśmie w ciągu 14 dni od daty przedstawienia mu przez wykonawcę umowy z podwykonawcą lub jej projektu wraz z częścią dokumentacji dotyczącą wykonania robót określonych w umowie lub projekcie umowy pomiędzy wykonawcą a podwykonawcą.

XXVIII Zabezpieczenie należytego wykonania umowy

Zamawiający przewiduje wniesienie zabezpieczenia należytego wykonania umowy. Od wykonawcy, którego oferta zostanie uznana, jako najkorzystniejsza wymagane będzie wniesienie przed podpisaniem umowy zabezpieczenia należytego wykonania w wysokości 10% ceny ofertowej brutto przedstawionej przez Wykonawcę.

Zabezpieczenie należytego wykonania umowy wnoszone jest w jednej lub kilku następujących formach:

- w pieniądzu,
- w poręczeniach bankowych lub poręczeniach spółdzielczej kasy oszczędnościowo – kredytowej, z tym że poręczenie kasy jest zawsze poręczeniem pieniężnym,
- w gwarancjach bankowych,
- w gwarancjach ubezpieczeniowych,
- w poręczeniach udzielonych przez podmioty, o których mowa w art. 6.b. Ust. 5 pkt 2 ustawy z dnia 9 listopada 2000 r. o utworzeniu Polskiej Agencji Rozwoju przedsiębiorczości (t. j. Dz. U. z 2007r. Nr

42, poz. 275).

Zabezpieczenie wnoszone w pieniądzu wykonawca wpłaca przelewem na rachunek bankowy wskazany przez zamawiającego.

XXIX. Warunki umowy

1. Zamawiający podpisze umowę z wykonawcą, który przedłoży najkorzystniejszą ofertę z punktu widzenia kryteriów przyjętych w niniejszej specyfikacji.
2. O miejscu i terminie podpisania umowy zamawiający powiadomi wykonawcę pisemnie.
3. Umowa zawarta zostanie z uwzględnieniem postanowień wynikających z treści niniejszej specyfikacji oraz danych zawartych w ofercie.
4. Postanowienia umowy zawarto w projekcie umowy, który stanowi załącznik nr 5 do SIWZ.

XXX. Zmiana umowy

- 1) Zamawiający dopuszcza zmianę umowy w formie aneksu, jeżeli zajdzie potrzeba w sytuacji zmiany obowiązujących przepisów, jeżeli zgodnie z nimi konieczne będzie dostosowanie treści umowy do aktualnego stanu prawnego. Zmiana wymaga zgłoszenia w formie pisemnej w ciągu 14 dni od powzięcia informacji stanowiącej podstawę do wprowadzenia zmian. Zmiana ta może spowodować wydłużenie terminu wykonania prac i nie spowoduje zmiany wynagrodzenia wykonawcy. Inicjatorem tej zmiany może być zamawiający lub wykonawca.
- 2) Zamawiający dopuszcza zmianę umowy w formie aneksu, w sytuacji, kiedy nastąpi ustawowa zmiana stawki VAT. Inicjatorem tej zmiany może być zamawiający lub wykonawca. Zmiana wymaga zgłoszenia w formie pisemnej w ciągu 14 dni od powzięcia informacji stanowiącej podstawę do wprowadzenia zmian. Zmiana ta nie wpłynie na termin wykonania prac i nie spowoduje zmiany wynagrodzenia netto wykonawcy.
- 3) Zamawiający dopuszcza zmianę kierownika robót, w sytuacji zdarzeń losowych uniemożliwiających mu pełnienie jego funkcji z zastrzeżeniem że taka zmiana musi nastąpić na osoby, które spełniają warunki określone w SIWZ. Inicjatorem tej zmiany może być wykonawca. Zmiana wymaga zgłoszenia w formie pisemnej w ciągu 3 dni od powzięcia informacji stanowiącej podstawę do wprowadzenia zmian. Zmiana ta nie wpłynie na termin wykonania prac i nie spowoduje zmiany wynagrodzenia wykonawcy.
- 4) Zamawiający dopuszcza zmianę umowy, w sytuacji rezygnacji z wykonania części prac. Zmiana wymaga zgłoszenia w formie pisemnej w ciągu 14 dni od powzięcia informacji stanowiącej podstawę do wprowadzenia zmian. Inicjatorem tej zmiany może być zamawiający.
- 5) Zamawiający dopuszcza zmianę umowy w sytuacji:
 - a) wystąpienia nieprzewidzianych warunków i zjawisk atmosferycznych (kataklizmy),
 - b) konieczności wykonania zamienną dokumentacji projektowej,
 - c) konieczności przeprowadzenia uzgodnień prawnych lub technicznych,
 - d) wstrzymania budowy przez właściwy organ z przyczyn nie zawinionych przez Wykonawcę robót budowlanych, np.: dokonanie odkrywki archeologicznej, odkrycie niewybuchu, itp.,
 - e) wystąpienia siły wyższej np.: trąby powietrznej, pożaru, powodzi,

Inicjatorem tej zmiany może być wykonawca lub zamawiający. Zmiana wymaga zgłoszenia w formie pisemnej w ciągu 4 dni od powzięcia informacji stanowiącej podstawę do wprowadzenia zmian. Zmiana ta wpłynie na termin wykonania prac i nie spowoduje zmiany wynagrodzenia wykonawcy.

XXXI. Środki ochrony prawnej przysługujące wykonawcy w toku postępowania

Określone w dziale VI Ustawy Prawo zamówień publicznych, w postaci:

1. Odwołania od niezgodnej z przepisami ustawy czynności w zakresie opisanym w art. 180 ust. 1 i 2

ustawy Prawo zamówień publicznych, oraz

2. Skargi do Sądu Okręgowego właściwego dla siedziby zamawiającego, na orzeczenie Izby, przysługują Wykonawcom i innemu podmiotowi, a także (wobec ogłoszenia o zamówieniu oraz SIWZ – przed upływem terminu składania ofert) organizacjom zrzeszającym Wykonawców wpisanym na listę, o której mowa w art. 154 pkt 5, jeżeli ma lub miał interes w uzyskaniu zamówienia oraz poniósł lub może ponieść szkodę w wyniku naruszenia przez Zamawiającego przepisów ustawy Prawo zamówień publicznych.

XXXII. Postanowienia końcowe – zasady udostępniania dokumentów:

1. Uczestnicy postępowania mają prawo wglądu do treści protokołu oraz ofert w trakcie prowadzonego postępowania z wyjątkiem dokumentów stanowiących załączniki do protokołu (jawne po dokonaniu wyboru najkorzystniejszej oferty lub unieważnieniu postępowania) oraz stanowiących tajemnicę przedsiębiorstwa w rozumieniu przepisów o zwalczaniu nieuczciwej konkurencji i dokumentów lub informacji zastrzeżonych przez uczestników postępowania.

2. Zamawiający udostępnia protokół lub załączniki do protokołu na wniosek.

3. Udostępnienie protokołu lub załączników może nastąpić poprzez wgląd w miejscu wyznaczonym przez zamawiającego, przesłanie kopii pocztą, faksem, zgodnie z wyborem wnioskodawcy wskazanym we wniosku.

4. Bez zgody zamawiającego, wnioskodawca w trakcie wglądu do protokołu lub załączników, w miejscu wyznaczonym przez zamawiającego, nie może samodzielnie kopiować lub utrwalać za pomocą urządzeń lub środków technicznych służących do utrwalania obrazu treści złożonych ofert.

5. Jeżeli przesłanie kopii protokołu lub załączników zgodnie z wyborem wnioskodawcy jest z przyczyn technicznych znacząco utrudnione, w szczególności z uwagi na ilość żądanych do przesłania dokumentów, zamawiający informuje o tym wnioskodawcę i wskazuje sposób, w jaki mogą być one udostępnione.

6. Jeżeli w wyniku udostępnienia protokołu lub załączników, zamawiający ma ponieść dodatkowe koszty związane ze wskazanym we wniosku sposobem udostępnienia lub koniecznością przekształcenia protokołu lub załączników, koszty te pokrywa wnioskodawca. Zamawiający nie może obciążać wnioskodawcy kosztami udostępnienia, jeżeli nie wyraził wobec niego zgody, o której mowa w pkt 4.

XXXIII. Dokumentacja przetargowa:

1. Formularz oferty – załącznik Nr 1 do SIWZ

2. Oświadczenie w trybie art. 22 ust. 1 P. z .p. – załącznik Nr 2

3. Oświadczenia o braku podstaw do wykluczenia -załącznik Nr 3

4. Wykaz robót – załącznik Nr 4

5. Projekt umowy – załącznik Nr 5

6. Wykaz części robót dla podwykonawców – załącznik Nr 6

7. Wykaz osób – załącznik Nr 7

8. Dokumentacja projektowo-techniczna - załącznik Nr 8

9. Przedmiar – załącznik nr 9

**Burmistrz Miasta i Gminy
Daleszyce**

OFERTA

Dane dotyczące Wykonawcy:

Nazwa

Siedziba

Nr telefonu / faksu/.....

Nr NIP Nr REGON

Dane dotyczące Zamawiającego:

Gmina Daleszyce
26-021 Daleszyce, Pl. Staszica 9.

Zobowiązania Wykonawcy:

Zobowiązuję się wykonać przedmiot zamówienia w zakresie „**Budowy boiska sportowego w Brzechowie**” w trybie przetargu nieograniczonego

Oferujemy cenę za wykonanie ww. zadania:

Cena netto:.....zł.(słownie złotych:).

Podatek VAT...%tj.zł.(słownie złotych:).

Cena brutto:zł. (słownie złotych:).

Oświadczam(y), że:

1. Uważamy się za związanych niniejszą ofertą przez okres 30 dni od daty upływu terminu składania ofert.
2. Zobowiązujemy się do podpisania umowy według przedstawionego projektu stanowiącego załącznik nr 5 do SIWZ, w przypadku gdy nasza oferta zostanie wybrana przez Zamawiającego jako najkorzystniejsza w prowadzonym postępowaniu.

Do oferty załączam następujące dokumenty:

1.....

.....

.....

.....

.....

.....

.....

.....

.....

.....

.....

.....

.....

.....

.....

.....

.....
/miejsowość, data/

.....
./podpis uprawnionego
przedstawiciela Wykonawcy

.....
(nazwa i adres wykonawcy)

OŚWIADCZENIE

Zgodnie z art. 22 ust. 1 ustawy z dnia 29 stycznia 2004r. Prawo zamówień publicznych (tekst jednolity Dz. U. 2007r. Nr 223, poz. 1655 z późn. zm.), składając ofertę w przetargu nieograniczonym na zadanie pn.: „**Budowa boiska sportowego w Brzechowie**” w imieniu reprezentowanej przeze mnie (nas) firmy oświadczam (oświadczamy), że spełniamy warunki dotyczące:

- 1) posiadania uprawnień do wykonywania określonej działalności lub czynności, jeżeli przepisy prawa nakładają obowiązek ich posiadania,
- 2) posiadania wiedzy i doświadczenia,
- 3) dysponowania odpowiednim potencjałem technicznym oraz osobami zdolnymi do wykonania zamówienia,
- 4) sytuacji ekonomicznej i finansowej

Prawdziwość powyższych danych potwierdzam własnoręcznym podpisem /potwierdzamy własnoręcznymi podpisami, świadom/świadomi odpowiedzialności karnej z art. 297 Kodeksu Karnego.

Miejscowość:

Data:.....

.....
(podpis osoby uprawnionej do reprezentowania wykonawcy)

.....
(nazwa i adres wykonawcy)

OŚWIADCZENIE

Składając ofertę w przetargu nieograniczonym pn. „**Budowa boiska sportowego w Brzechowie**” w imieniu reprezentowanej przeze mnie (nas) firmy oświadczam (oświadczamy), że nie podlegamy wykluczeniu na podstawie art. 24 ust 1 ustawy Prawo zamówień publicznych.

Prawdziwość powyższych danych potwierdzam własnoręcznym podpisem /potwierdzamy własnoręcznymi podpisami, świadom/świadomi odpowiedzialności karnej z art. 297 Kodeksu Karnego.

Miejscowość:

Data:.....

.....
(podpis osoby uprawnionej do reprezentowania firmy)

Nazwa Wykonawcy.....

Adres Wykonawcy.....

Nr telefonu/fax.....

Adres e-mail.....

WYKAZ WYKONANYCH ROBÓT

Wykaz wykonanych w okresie ostatnich 5 lat przed upływem terminu składania ofert, a jeżeli okres prowadzenia działalności jest krótszy – w tym okresie 2 robót budowlanych polegających na budowie boisk sportowych, (zakres robót oprócz budowy boiska może obejmować również wykonanie infrastruktury towarzyszącej np. wykonanie ogrodzenia, oświetlenie), o wartości nie mniejszej niż 50 000,00 zł brutto każda, z podaniem rodzaju i wartości, daty i miejsca wykonania oraz załączeniem dokumentu potwierdzającego, że roboty zostały wykonane zgodnie z zasadami sztuki budowlanej i prawidłowo ukończone

L.p	Odbiorca	Wartość	Wykonane roboty	Data i miejsce wykonania

.....
miejsowość, data.....
(podpis/podpisy Wykonawcy lub osób upoważnionych)

UMOWA NR(projekt)

Zawarta w dniu w Daleszycach pomiędzy Gminą Daleszyce z siedzibą 26-021 Daleszyce, Pl. Staszica 9. reprezentowaną przez:

1. Burmistrza– Wojciecha Furmanka – Burmistrza Miasta i Gminy Daleszyce zwaną dalej w treści umowy „Zamawiającym”

a

z siedzibą w przy ul., zarejestrowanym/a/
w

NIP REGON

reprezentowanym przez:
zwanym w dalszej części umowy „Wykonawcą”

§ 1

Przedmiot zamówienia

1.Zamawiający zleca, a Wykonawca zobowiązuje się do wykonania zamówienia publicznego na roboty budowlane o nazwie : „**Budowa boiska sportowego w Brzechowie**”

2.Szczegółowy zakres przedmiotu umowy, o którym mowa w ust. 1, oraz warunki jego wykonania określone są w specyfikacji istotnych warunków zamówienia, dokumentacji projektowo-budowlanej, specyfikacjach technicznych wykonania i odbioru robót, ofercie wykonawcy, stanowiących integralną część niniejszej umowy.

§ 2

Termin wykonania zamówienia

1.Strony ustalają, że przedmiot umowy zostanie wykonany w terminie do:

Termin wykonania zamówienia: r.

2.Szczegółowe terminy realizacji poszczególnych robót określa harmonogram rzeczowo-finansowy robót, stanowiący załącznik do umowy.

3.W miarę potrzeb oraz postępu robót, Wykonawca zobowiązany jest do aktualizacji harmonogramu rzeczowo-finansowego. Wszystkie zmiany wymagają akceptacji Zamawiającego.

§ 3

Materiały

1.Przedmiot umowy zostanie wykonany z materiałów należących do Wykonawcy i przez niego dostarczonych.

2.Materiały i urządzenia dostarczone przez Wykonawcę powinny odpowiadać wymogom dla wyrobów dopuszczonych do obrotu i stosowania w budownictwie zgodnie z art. 10 ustawy z dnia 7 lipca 1994 r. – Prawo budowlane (tekst jednolity: Dz. U. z 2006 r. Nr 156, poz. 1118 z późniejszymi zmianami).

§ 4

Obowiązki Zamawiającego

Do obowiązków Zamawiającego należy:

1. Przekazanie Wykonawcy w terminie 7 dni roboczych liczonych od dnia podpisania niniejszej umowy terenu budowy, a także:
 - a) Dostarczenie jednego egzemplarza dokumentacji projektowej wraz z niezbędnymi uzgodnieniami,
 - b) Zapewnienie nadzoru inwestorskiego nad robotami w sposób gwarantujący ciągłość realizacji inwestycji,
 - c) Odebranie robót zanikających i ulegających zakryciu w ciągu 3 dni od daty zgłoszenia przez Wykonawcę.

§ 5

Obowiązki Wykonawcy

1. Do obowiązków Wykonawcy należy:

- 1) kompleksowe wykonanie przedmiotu umowy zgodnie z dokumentacją, o której mowa w § 1, wymogami sztuki budowlanej i przepisami prawa,
- 2) oznaczenie i zabezpieczenie terenu budowy oraz zapewnienie warunków bezpieczeństwa w trakcie wykonywania robót,
- 3) zabezpieczenie znajdujących się na terenie budowy materiałów przed kradzieżą uszkodzeniem i zniszczeniem,
- 4) stała współpraca z Zamawiającym w zakresie realizacji przedmiotu umowy,
- 5) zawiadomienie Zamawiającego o fakcie wykonania robót zanikających lub ulegających zakryciu ze stosownym wyprzedzeniem umożliwiającym sprawdzenie ich przez Inspektora Nadzoru,
- 6) przestrzeganie przepisów B.H.P. i p.poż.,
- 7) usuwanie wad stwierdzonych w okresie gwarancji jakości i rękojmi za wady,
- 8) wykonanie czynności związanych z końcowym odbiorem przedmiotu umowy
- 9) naprawienie na własny koszt szkód i zniszczeń wyrządzonych osobom trzecim w wyniku prowadzonych robót,
- 10) zabezpieczenie we własnym zakresie dostaw wody, gazu i energii elektrycznej na potrzeby wykonania przedmiotu umowy oraz organizacja ruchu drogowego w czasie trwania prac przedmiotowej inwestycji wraz z poniesieniem z tego tytułu wszelkich kosztów.
- 11) prowadzenie robót zgodnie z załączonym do oferty harmonogramem rzeczowo-finansowym.

2. Wykonawca ponosi odpowiedzialność także za:

- 1) uszkodzenie i zniszczenie instalacji naniesionych na planie uzbrojenia terenu oraz tych instalacji, których istnienie można było przewidzieć w trakcie realizacji robót,
- 2) naprawienie szkody powstałej na terenie sąsiadującym z terenem budowy przekazanym Wykonawcy,
- 3) szkody powstałe w wyniku wykonywania robót niezgodnie z obowiązującymi przepisami.

3. Szkody powstałe w wykonanych robotach na skutek zdarzeń losowych i innych, powstałe przed odbiorem końcowym przedmiotu umowy Wykonawca naprawia na własny koszt.

§ 6

Wynagrodzenie Wykonawcy

1. Za wykonanie całości przedmiotu umowy, o którym mowa w § 1, Wykonawca otrzyma wynagrodzenie ryczałtowe:

netto..... zł. (słownie złotych:.....)
podatek VAT ...% tj..... zł(słownie złotych:))

kwota brutto zł.(słownie złotych:).

2.Zapłata za wykonane roboty odbywać się będzie zgodnie z zasadami określonymi w § 10 niniejszej umowy.

3. Strony potwierdzają, że przed zawarciem umowy Wykonawca wniósł zabezpieczenie należytego wykonania umowy w wysokości 10% wynagrodzenia ofertowego (ceny ofertowej brutto), tj..... zł (słownie złotych) w formie:

.....

4. Zabezpieczenie należytego wykonania umowy zostanie zwrócone Wykonawcy w następujących terminach:

1) 70% wysokości zabezpieczenia – w ciągu 30 dni od dnia podpisania protokołu odbioru końcowego,

2) 30% wysokości zabezpieczenia – w ciągu 15 dni od upływu okresu rękojmi za wady lub gwarancji jakości.

5. Zamawiający wstrzyma się ze zwrotem części zabezpieczenia należytego wykonania umowy, o której mowa w ust. 2 pkt 1, w przypadku, kiedy Wykonawca nie usunął w terminie stwierdzonych w trakcie odbioru wad lub jest w trakcie usuwania tych wad.

§ 7

Podwykonawcy

1. Strony dopuszczają możliwość zlecenia przez Wykonawcę wykonania robót będących przedmiotem umowy podwykonawcom, O ile Wykonawca ma zamiar zlecenia robót podwykonawcy i zawarł to w ofercie stanowiącej załącznik nr 1 do umowy oraz posiadają oni kwalifikacje do ich wykonania.

2. Do zawarcia przez wykonawcę umowy o roboty budowlane z podwykonawcą wymagana jest zgoda Zamawiającego zgodnie z art. 647¹ Kodeksu Cywilnego.

3. Umowy o których mowa w punkcie 2 powinny być dokonywane w formie pisemnej pod rygorem nieważności.

4. Za działania podwykonawcy Wykonawca ponosi odpowiedzialność jak za działania własne.

5. Wykonawca zobowiązuje się do zapłaty wynagrodzenia podwykonawcy we własnym zakresie zgodnie z zawartą umową.

§ 8

Kierownik budowy, inspektor nadzoru

1.Przedstawicielem Wykonawcy na budowie jest kierownik budowy:.....

2.Wykonawca zobowiązany jest do zgłoszenia inspektorowi nadzoru wykonania robót zanikających lub robót ulegających zakryciu z odpowiednim wyprzedzeniem umożliwiającym ich sprawdzenie. Sprawdzenie nastąpi nie później niż w ciągu trzech dni od daty dokonania zgłoszenia przez Wykonawcę.

4.O wykrytych wadach w wykonanych robotach Inspektor Nadzoru zawiadamia niezwłocznie Wykonawcę.

5.Wykryte wady winny być usunięte przez Wykonawcę w terminie uzgodnionym z Inspektorem Nadzoru. Wady ujawnione we własnym zakresie przez Wykonawcę powinny być usunięte niezwłocznie.

6.Usunięcie wad potwierdza Inspektor Nadzoru.

7.Wszystkie materiały oraz jakość robót winny być dostosowane do wymagań wynikających z dokumentacji projektowej i Inspektora Nadzoru oraz odpowiadać obowiązującym normom i przepisom. Dopuszcza się poddanie ich testom na placu budowy lub w miejscu wyprodukowania, jakich będzie wymagał Inspektor Nadzoru.

Wszelkie próbki, atesty itp. Wykonawca zobowiązany jest dostarczyć na własny koszt.

§ 9

Odbiór robót

1. Odbiór końcowy robót nastąpi z uwzględnieniem następującej procedury :

- 1) Minimum 7 dni przed planowanym terminem odbioru wykonanego przedmiotu umowy kierownik budowy zgłasza Inspektorowi Nadzoru, gotowość do odbioru, przedkładając jednocześnie do zatwierdzenia dokumenty odbiorowe, w skład których wchodzi m.in.:
 - a) Inwentaryzacje powykonawcze,
 - b) Protokoły z badań instalacji,
 - c) Certyfikaty lub deklaracje zgodności na zgodność z PN lub aprobatą techniczną dla wszystkich pozostałych wyrobów zabudowanych.
 - d) kosztorys powykonawczy
- 2) Po sprawdzeniu i zatwierdzeniu prawidłowości dokumentów odbiorowych (maksymalnie 7 dni od daty zgłoszenia przez Wykonawcę) Inspektor Nadzoru pisemnie potwierdza Wykonawcy możliwość zgłoszenia do Zamawiającego gotowości do odbioru przedmiotu umowy oraz przekazania pełnej dokumentacji odbiorowej.
- 3) Rozpoczęcie odbioru częściowego przedmiotu umowy nastąpi w ciągu 7 dni od dnia złożenia u Zamawiającego przez Wykonawcę pisemnego zgłoszenia gotowości do odbioru, które dla swej skuteczności musi zawierać adnotację Inspektora Nadzoru o sprawdzeniu i zatwierdzeniu dokumentów odbiorowych oraz możliwości zgłoszenia Zamawiającemu gotowości do odbioru.
- 4) Ustanowiona przez Zamawiającego komisja odbiorowa, przeprowadza odbiór przedmiotu umowy, w szczególności sprawdza zgodność zakresu wykonanych robót z warunkami umowy, terminowość i jakość wykonanych robót. Jeżeli przedmiot umowy został wykonany bez wad lub usterek, komisja odbiorowa spisuje niezwłocznie protokół odbioru robót. W protokole odbioru robót zamieszcza się również informację o dotrzymaniu lub przekroczeniu terminu wykonania przedmiotu umowy wynikającego z harmonogramu rzeczowo-finansowego.
- 5) Jeżeli Zamawiający podczas dokonywania odbioru końcowego robót stwierdzi, że przedmiot umowy zawiera wady lub usterki, które ujawniły się po stwierdzeniu przez Inspektora Nadzoru gotowości do odbioru, wstrzyma się z odbiorem robót do czasu usunięcia stwierdzonych wad i usterek wyznaczając jednocześnie Wykonawcy termin na ich usunięcie. Niedotrzymanie (opóźnienie) przez Wykonawcę wyznaczonego terminu skutkować będzie naliczeniem kary umownej w wysokości 0,2 % wynagrodzenia umownego określonego w § 6 umowy, za każdy dzień opóźnienia.

§ 10

Terminy płatności

1. Podstawą do zapłacenia przez Zamawiającego wynagrodzenia należnego Wykonawcy będzie wystawiona przez Wykonawcę faktura końcowa za realizację przedmiotu umowy.
2. Warunkiem wystawienia faktury będzie załączenie protokołu komisyjnego odbioru prawidłowo wykonanych robót.
2. Termin płatności faktury wynosi 30 dni od daty wpływu do Urzędu Miasta i Gminy Daleszyce prawidłowo wystawionej faktury, potwierdzonej przez Inspektora Nadzoru. Za termin zapłaty uznaje się dzień złożenia polecenia przelewu w banku Zamawiającego.
3. Wynagrodzenie przysługujące Wykonawcy będzie płatne przelewem na rachunek bankowy Wykonawcy z zastrzeżeniem § 11.
4. W razie zwłoki w zapłacie wynagrodzenia przez Zamawiającego, Wykonawcy przysługują odsetki w ustawowej wysokości.

§ 11

Wynagrodzenie podwykonawców

1. Wraz z fakturą Wykonawca dostarczy oświadczenia podwykonawców potwierdzające, że otrzymali oni całe wynagrodzenie należne im na podstawie odpowiednich umów zaakceptowanych przez Zamawiającego. Do przedmiotowego oświadczenia Wykonawca załączy fakturę wystawioną przez Podwykonawcę dla Wykonawcy za wykonanie całości zakresu prac przewidzianych dla Podwykonawców. Jeżeli rozliczenia z podwykonawcami nie będą ostateczne np. z tytułu naliczania kar umownych, Zamawiający zatrzyma część wynagrodzenia określonego w § 6 umowy, równą podwójnej wysokości spornej kwoty, do czasu ostatecznego wyjaśnienia rozliczeń z podwykonawcami, np. akceptujące oświadczenie podwykonawcy lub prawomocny wyrok sądu i oświadczenie podwykonawcy o zapłacie wynagrodzenia umownego.

2. Zmiana podwykonawcy, każdorazowo wymaga od Wykonawcy rozliczenia wykonanych robót z dotychczasowym podwykonawcą i udokumentowanie tego Zamawiającemu.

§ 12

Kary umowne

1. Wykonawca zapłaci Zamawiającemu karę umowną w przypadku przekroczenia terminu wykonania przedmiotu umowy, o którym mowa w § 2, w wysokości 0,2 % wynagrodzenia umownego określonego w § 6 ust. 1 umowy, za każdy dzień opóźnienia.

2. W przypadku wystąpienia w wykonanych robotach wad nie dających się usunąć, a umożliwiających eksploatację wykonanego obiektu Zamawiający pomniejszy należne Wykonawcy wynagrodzenie o kwotę w wysokości trzykrotnej wartości wady. Wartość wady oszacowana zostanie przez strony, a w przypadku sporu przez rzeczoznawcę budowlanego wskazanego przez Zamawiającego. Koszt ekspertyzy obciąża Wykonawcę.

3. Odstąpienie od umowy przez Wykonawcę z przyczyn niezależnych od Zamawiającego oraz odstąpienie od umowy przez Zamawiającego z przyczyn zależnych od Wykonawcy stanowi podstawę dla Zamawiającego do naliczenia i żądania kary umownej w wysokości 10 % wynagrodzenia Wykonawcy określonego w § 6 ust. 1 umowy.

4. W przypadku odstąpienia od umowy przez Zamawiającego z przyczyn nie leżących po stronie Wykonawcy Zamawiający zapłaci Wykonawcy karę w wysokości 10% wynagrodzenia Wykonawcy określonego w § 6 ust. 1 umowy z zastrzeżeniem art. 145 ustawy Pzp.

§ 13

Odszkodowanie uzupełniające

Jeżeli kary umowne nie pokryją poniesionej przez Zamawiającego szkody, może on dochodzić odszkodowania uzupełniającego na zasadach ogólnych.

§ 14

Odstąpienie od umowy

1. Zamawiający może odstąpić od umowy w przypadkach przewidzianych przepisami ustawy –Prawo zamówień publicznych oraz Kodeksu cywilnego. Zamawiający może ponadto odstąpić od umowy, jeżeli Wykonawca narusza w sposób istotny jej postanowienia.

2. Do istotnych naruszeń umowy zalicza się w szczególności następujące przypadki:

- a) Wykonawca bez zgody Zamawiającego wstrzymuje roboty na okres dłuższy niż 15 dni,
- b) Wykonawca nie stawiał się na przekazanie placu budowy w wyznaczonym przez Zamawiającego terminie, nie rozpoczął robót bez uzasadnionych przyczyn lub nie kontynuuje ich pomimo wezwania Zamawiającego złożonego na piśmie,
- d) Wykonawca realizuje przedmiot umowy niezgodnie z jej postanowieniami, w szczególności, gdy niezgodnie z warunkami umowy zleca wykonanie części lub całości robót

podwykonawcy (np. gdy zleca podwykonawcy zakres robót nie wskazany w ofercie, gdy zleca wykonanie robót podwykonawcy bez zgody Zamawiającego).

3. W przypadku odstąpienia od umowy przez jedną ze stron, Wykonawca ma obowiązek wstrzymania realizacji robót budowlanych w trybie natychmiastowym oraz zabezpieczenia terenu budowy oraz do wykonania i dostarczenia Zamawiającemu inwentaryzacji robót według stanu na dzień odstąpienia. Dokonana inwentaryzacja, zatwierdzona przez Inspektora Nadzoru stanowi podstawę rozliczenia między stronami.

4. Zamawiający odstąpi od umowy w terminie 7 dni od dnia powzięcia informacji, o których mowa w ust. 1 i 2.

§ 15

Gwarancja, rękojmia

1. Wykonawca gwarantuje wykonanie przedmiotu umowy jakościowo dobrze, zgodnie z obowiązującymi przepisami prawa i sztuką budowlaną oraz bez wad.

2. Wykonawca udziela gwarancji jakości na wykonane roboty w ramach zamówienia na okres 36 miesięcy od dnia odbioru końcowego robót.

2.1. Wykonawca udziela rękojmi za wady w okresie 36 miesięcy od odbioru końcowego robót.

3. Okres rękojmi za wady biegnie równoległe z okresem udzielonej gwarancji.

4. W okresie trwania gwarancji jakości i rękojmi za wady przeglądy gwarancyjne będą się odbywały w następujących terminach:

a) na każde żądanie Zamawiającego w przypadkach stwierdzenia przez Zamawiającego wad lub usterek,

b) na jeden miesiąc przed zakończeniem okresu udzielonej gwarancji jakości,

c) na uzasadniony wniosek wykonawcy.

W każdym przypadku koszty przygotowania i organizacji przeglądów ponosi Wykonawca.

5. Wykonawca zobowiązuje się, że przystąpi niezwłocznie (w terminie nie dłuższym niż 5 dni) do usunięcia ujawnionych i wskazanych przez Zamawiającego wad i usterek. Termin przystąpienia do usuwania wad i usterek w technicznie uzasadnionych przypadkach może zostać wydłużony za zgodą Zamawiającego.

6. Wykonawca nie może odmówić usunięcia wad i usterek bez względu na związane z tym koszty.

7. W razie nie usunięcia wad i usterek w wyznaczonym przez Zamawiającego terminie, Zamawiający może:

1) usunąć je na koszt Wykonawcy z zachowaniem swoich praw wynikających z gwarancji jakości lub rękojmi za wady. Zamawiający dla określenia kosztów usunięcia usterek zastosuje aktualne stawki SEKOCENBUD. Zamawiający powiadomi pisemnie Wykonawcę o skorzystaniu z powyższego uprawnienia,

2) naliczyć Wykonawcy karę umowną w wysokości 0,2 % wynagrodzenia Wykonawcy, Określonego w § 6 ust. 1 za każdy dzień opóźnienia, licząc od dnia wyznaczonego na usunięcie wad lub/i usterek.

8. W okresie obowiązywania, po rozwiązaniu, lub po wygaśnięciu umowy, Wykonawca jest i będzie odpowiedzialny wobec Zamawiającego na zasadach uregulowanych w Kodeksie Cywilnym za wszelkie szkody (wydatki, koszty postępowań), oraz roszczenia osób trzecich w przypadku gdy będą one wynikać z wad przedmiotu umowy lub nie dołożenia należytej staranności przez Wykonawcę przy wykonaniu przedmiotu umowy.

§ 16

Zmiany postanowień umowy

1. Zamawiający dopuszcza zmianę umowy w formie aneksu, jeżeli zajdzie potrzeba w sytuacji zmiany obowiązujących przepisów, jeżeli zgodnie z nimi konieczne będzie dostosowanie treści umowy do aktualnego stanu prawnego. Zmiana wymaga zgłoszenia w formie pisemnej w ciągu 14 dni od powzięcia informacji stanowiącej podstawę do wprowadzenia zmian. Zmiana ta może spowodować wydłużenie terminu wykonania prac i nie spowoduje zmiany wynagrodzenia wykonawcy. Inicjatorem tej zmiany może być zamawiający lub wykonawca.
2. Zamawiający dopuszcza zmianę umowy w formie aneksu, w sytuacji, kiedy nastąpi ustawowa zmiana stawki VAT. Inicjatorem tej zmiany może być zamawiający lub wykonawca. Zmiana wymaga zgłoszenia w formie pisemnej w ciągu 14 dni od powzięcia informacji stanowiącej podstawę do wprowadzenia zmian. Zmiana ta nie wpłynie na termin wykonania prac i spowoduje zmianę wynagrodzenia brutto wykonawcy.
3. Zamawiający dopuszcza zmianę kierownika robót, w sytuacji zdarzeń losowych uniemożliwiających mu pełnienie jego funkcji z zastrzeżeniem że taka zmiana musi nastąpić na osoby, które spełniają warunki określone w SIWZ. Inicjatorem tej zmiany może być wykonawca. Zmiana wymaga zgłoszenia w formie pisemnej w ciągu 3 dni od powzięcia informacji stanowiącej podstawę do wprowadzenia zmian. Zmiana ta nie wpłynie na termin wykonania prac i nie spowoduje zmiany wynagrodzenia wykonawcy.
4. Zamawiający dopuszcza zmianę umowy w formie aneksu, w sytuacji rezygnacji z wykonania części prac. Zmiana wymaga zgłoszenia w formie pisemnej w ciągu 14 dni od powzięcia informacji stanowiącej podstawę do wprowadzenia zmian. Zmiana ta nie spowoduje wydłużenia terminu wykonania prac i spowoduje zmniejszenie wynagrodzenia wykonawcy. Inicjatorem tej zmiany może być zamawiający.
5. Zamawiający dopuszcza zmianę umowy w formie aneksu w przypadku:
 - a) wystąpienia nieprzewidzianych warunków i zjawisk atmosferycznych (kataklizmy) oddziałujących w sposób bezpośredni na możliwości techniczne lub technologiczne realizacji umowy,
 - b) konieczność wykonania zamienną dokumentacji projektowej,
 - c) konieczność przeprowadzenia uzgodnień prawnych lub technicznych,
 - d) wstrzymanie budowy przez właściwy organ z przyczyn nie zawinionych przez Wykonawcę robót budowlanych, np.: dokonanie odkrywki archeologicznej, odkrycie niewybuchu, itp.,
 - e) wystąpienie siły wyższej, a w szczególności: trąba powietrzna, pożar, powódź,
 - f) wystąpienie osuwisk gruntu nie ustalonych w oparciu o dokonane badania geologiczne lub występujące ponad normy, oraz innych nie dających się przewidzieć zjawisk geologicznych i hydrogeologicznych pojawiających się w trakcie budowy,
 - g) wystąpienie udokumentowanych przez Wykonawcę robót budowlanych, nie zawinionych przez niego opóźnień w dostawie urządzeń technologicznych.

§ 17

Rozstrzygnięcie sporów

Ewentualne spory mogące wynikać z wykonania niniejszej umowy strony poddają pod rozstrzygnięcie sądu właściwego dla siedziby Zamawiającego.

§ 18

Postanowienia końcowe

W sprawach nieuregulowanych umową mają zastosowanie odpowiednie przepisy ustawy – Prawo zamówień publicznych, ustawy Kodeks Cywilny, ustawy – Prawo budowlane oraz innych przepisów prawnych właściwych w przedmiocie niniejszej umowy.

§ 19

Cesja wierzytelności

Zabrania się cesji wierzytelności wynikających z niniejszej umowy na osoby trzecie bez pisemnej zgody Zamawiającego.

§ 20

Załącznikami do umowy są:

1. Specyfikacja Istotnych Warunków Zamówienia
2. Harmonogram rzeczowo – finansowy
3. Oferta wykonawcy
3. Szczegółowy kosztorys ofertowy

§ 21

Umowa została sporządzona w trzech jednobrzmiących egzemplarzach, jeden egz. dla Wykonawcy, 2 egz. dla Zamawiającego.

WYKONAWCA

ZAMAWIAJĄCY

WYKAZ CZĘŚCI ROBÓT PRZEWIDZIANYCH DLA PODWYKONAWCÓW

Nazwa Wykonawcy.....

Adres Wykonawcy.....

Nr telefonu/fax.....

Adres e-mail.....

Branża	Zakres powierzonych czynności podwykonawcy	Wartość netto powierzonych czynności podwykonawcy	Wartość brutto powierzonych czynności podwykonawcy

.....
miejsowość, data.....
podpis i pieczęć osoby
upoważnionej do reprezentowania

do Specyfikacji Istotnych Warunków Zamówienia dotyczącej wykonania zadania

pn „Budowa boiska sportowego w Brzechowie”.

(pieczęć, nazwa i dokładny adres wykonawcy)

Wykaz osób które będą uczestniczyć w wykonywaniu zamówienia wraz z informacjami na temat ich kwalifikacji zawodowych, doświadczenia i wykształcenia niezbędnych do wykonania zamówienia a także zakresu wykonywanych przez nich czynności oraz informacją o podstawie do dysponowania tymi osobami

Lp.	Imię i nazwisko	Planowana funkcja przy realizacji zamówienia	Posiadane uprawnienia oraz staż	Informacja o podstawie do dysponowania tymi osobami

(dołączyć pisemne zobowiązanie innych podmiotów do udostępnienia osób zdolnych do wykonania zamówienia, jeżeli w wykazie Wykonawca wskazał osoby, którymi będzie dysponował - § 1 ust. 1 pkt 7 Rozporządzenia Prezesa Rady Ministrów z dnia 19 lutego 2013 r. w sprawie rodzajów dokumentów, jakich może żądać zamawiający od wykonawcy, oraz form, w jakich dokumenty mogą być składane.

.....
Miejscowość, data

.....
Podpis/y/ osoby/osób upoważnionej/yh
do reprezentowania firmy

PROJEKT BUDOWLANY



TEMAT: **BUDOWA BOISKA SPORTOWEGO w Brzechowie**

LOKALIZACJA: **m. Brzechów ,gm. Daleszyce
dz. Nr 273 obręb 0002**

INWESTOR: **Gmina Daleszyce, ul. Pl. Staszica 9
26-021 Daleszyce**

AUTOR PROJEKTU:

Branża	Imię i Nazwisko	Uprawnienia	Data	Podpis
projektant	mgr inż. Adam Rozwadowski	34/78 KL	07.2012	

Załącznik do wniosku zgłoszenia robót budowlanych nie wymagających pozwolenia na budowę

ZAWARTOŚĆ PROJEKTU

I. Część ogólna

Oświadczenia i zaświadczenia projektantów

II. Projekt Zagospodarowania Terenu

- 1.** Mapa do celów projektowych 1:500
- 2.** Plan zagospodarowania terenu 1:500
- 3.** Opis techniczny zagospodarowania terenu oraz informacja BiOZ

III. Projekt architektoniczno-konstrukcyjny

- 1.** Opis techniczny
- 2.** Rzut płyty boiska
- 3.** Ogrodzenie

IV. Specyfikacja Techniczna Ogólna (STO)

V. Kosztorys inwestorski

PROJEKT ZAGOSPODAROWANIA DZIAŁKI

TEMAT: **BUDOWA BOISKA SPORTOWEGO
w Brzechowie**

LOKALIZACJA: **m. Daleszyce ,dz. Nr 273 obręb 0002**

INWESTOR: **Gmina Daleszyce, ul. Pl. Staszica
26-021 Daleszyce**

SPIS ZAWARTOŚCI

1. Przedmiot inwestycji
2. Istniejący stan zagospodarowania terenu
3. Projektowane zagospodarowanie terenu
4. Zestawienie powierzchni zagospodarowania terenu
5. Ochrona zabytków
6. Wpływ na środowisko

OPIS TECHNICZNY

1. Program i przeznaczenie obiektu
2. Zestawienie powierzchni
3. Rozwiązania architektoniczno - budowlane
4. Opis techniczny elementów robót
6. Wytyczne dotyczące planu „ bioz ”
7. Odstępstwo realizacyjne
8. Wymagania dotyczące wykonania prac nawierzchniowych

AUTOR PROJEKTU:

Branża	Imię i Nazwisko	Uprawnienia	Data	Podpis
projektant	mgr inż. Adam Rozwadowski	34/78 KL	07.2012	

OPIS DO PROJEKTU ZAGOSPODAROWANIA

1. PRZEDMIOT INWESTYCJI

Przedmiotem inwestycji jest budowa boiska do piłki nożnej o nawierzchni trawiastej (trawa naturalna) o naturalnej nawierzchni trawiastej. Działki są w użytkowaniu Gminy Daleszyce. Boiska służyć będą rekreacji dzieci i młodzieży szkolnej.

1.1. Podstawa opracowania

- Umowa z Zamawiającym.
- Wytyczne Inwestora
- mapa zasadnicza do celów projektowych oraz wypis z rej. gruntów .

1.2. Cel opracowania:

- przygotowanie dokumentacji umożliwiającej realizację inwestycji i zgłoszenia wykonania robót budowlanych,
- dostarczenie dokumentacji do opracowania przedmiarów robót oraz kosztorysu inwestorskiego zgodnego z Ustawą Prawo zamówień publicznych i rozporządzeniami związanymi z Ustawą Pzp,

2. ISTNIEJĄCY STAN ZAGOSPODAROWANIA TERENU

2.1. Lokalizacja.

Teren przeznaczony pod inwestycję stanowi bezpośrednio sąsiedztwo szkoły podstawowej. Działka 273 jest zabudowana pokryta trawą naturalną w części północnej i piaszczyste w części południowej (od szkoły). Działka jest niezadrzewiona.

2.2. Układ komunikacyjny

Dojście do projektowanego boiska do piłki nożnej naturalnymi ścieżkami gruntowymi. Projektowana inwestycja nie stwarza barier architektonicznych i nie zmienia dostępu dla osób niepełnosprawnych.

2.3. Uzbrojenie terenu

Na terenie nieruchomości objętym opracowaniem znajdują się sieć teletechniczna i sieć wodociągowa .

2.4. Ukształtowanie terenu

Zakres opracowania obejmuje teren działki nr ew. 273 obręb 002 Brzechów. Teren jest niezróżnicowany.

2.5. Szata roślinna

Działka na której planuje się budowę boiska do piłki nożnej pokryta jest trawą naturalną. Działka jest niezadrzewiona.

3. PROJEKTOWANE ZAGOSPODAROWANIE TERENU

Przedmiotem inwestycji jest budowa boiska do piłki nożnej o nawierzchni trawiastej (trawa naturalna)

Działka znajduje się w użytkowaniu Gminy Daleszyce. Obsługa sanitarno - szatniowa obiektów sportowych w istniejących budynkach dydaktycznych Szkoły. Wg planu zagospodarowania płyta boiska do piłki nożnej

Wymiary boiska do piłki nożnej brutto - 30,00 x 50,00m . Zapotrzebowanie w energię elektryczną - nie występuje.

Zapotrzebowanie w wodę - do podlewania boiska o nawierzchni trawiastej. Wodę należy zapewnić poprzez rozbudowę istniejących przyłączy wg odrębnego opracowania. Odprowadzenie ścieków socjalno - bytowych - nie występuje. Projektowane zagospodarowanie nie zmienia stosunków wodnych na działce.

4. ZESTAWIENIE POWIERZCHNI

Powierzchnia płyty boiska do piłki nożnej brutto - 1500 m².

5. OCHRONA ZABYTKÓW

Działka nie jest położona w strefie ochrony konserwatorskiej.

6. WPŁYW NA ŚRODOWISKO

Nie przewiduje się zagrożenia dla środowiska oraz higieny i zdrowia użytkowników projektowanego obiektu budowlanego. W omawianym obiekcie nie będą występować odpady i substancje szkodliwe dla środowiska.

projektant: **mgr inż. Adam Rozwadowski**

PROJEKT BUDOWLANY ARCHITEKTONICZNO- KONSTRUKCYJNY

TEMAT: **BUDOWA BOISKA SPORTOWEGO
w Brzechowie**

LOKALIZACJA: **m. Daleszyce ,dz. Nr 273 obręb 0002**

INWESTOR: **Gmina Daleszyce, ul. Pl. Staszica 9
26-021 Daleszyce**

AUTOR PROJEKTU:

Branża	Imię i Nazwisko	Uprawnienia	Data	Podpis
projektant	mgr inż. Adam Rozwadowski	34/78 KL	07.2012	

1. PODSTAWA OPRACOWANIA

- 1.1.** Zlecenie Burmistrza Miasta i Gminy Daleszyce,
- 1.2.** Mapa do celów projektowych w skali 1:500
wykonana przez geodetę uprawnionego Andrzeja Sadowskiego,
- 1.3.** Inwentaryzacja i pomiary uzupełniające wykonane przez zespół projektowy.
- 1.4.** Podstawa prawna
 - Dz. U.03.207.2016 USTAWA z dnia 7 lipca 1994 r. Prawo budowlane (tekst jednolity) ze zmianami
 - Dz.U. 03.120.1126 ROZPORZĄDZENIE MINISTRA INFRASTRUKTURY z dnia 23 czerwca 2003 r., w sprawie informacji dotyczącej bezpieczeństwa i ochrony zdrowia oraz planu bezpieczeństwa i ochrony zdrowia.
 - Dz.U. 03.120.1133 ROZPORZĄDZENIE MINISTRA INFRASTRUKTURY z dnia 3 lipca 2003 r., w sprawie szczegółowego zakresu i formy projektu budowlanego.
 - Dz. U. 02.75.690 ROZPORZĄDZENIE MINISTRA INFRASTRUKTURY z dnia Kwietnia 2002 r., w sprawie warunków technicznych, jakim powinny odpowiadać budynki i ich usytuowanie
 - Dz. U. 03.33.270 ROZPORZĄDZENIE MINISTRA INFRASTRUKTURY z dnia lutego 2003 r., zmieniające rozporządzenia w sprawie warunków technicznych jakim powinny odpowiadać budynki i ich sytuowanie.
 - Dz. U. 04.109.1155 i 1156 ROZPORZĄDZENIE MINISTRA INFRASTRUKTURY z dnia 7 kwietnia 2004 r., zmieniające rozporządzenia w sprawie warunków technicznych jakim powinny odpowiadać budynki i ich usytuowanie.
 - Dz. U.06.80.563 ROZPORZĄDZENIE MINISTRA SPRAW WEWNĘTRZNYCH I ADMINISTRACJI z dnia 21 kwietnia 2006 r., w sprawie ochrony przeciwpożarowej budynków, innych obiektów budowlanych i terenów.
 - Dz. U.03.121.1138 ROZPORZĄDZENIE MINISTRA SPRAW

WEWNĘTRZNYCH I ADMINISTRACJI z dnia 16 czerwca 2003 r., w sprawie ochrony przeciwpożarowej budynków, innych obiektów budowlanych i terenów.

- Dz. U. 03.121.1139 ROZPORZĄDZENIE MINISTRA SPRAW WEWNĘTRZNYCH I ADMINISTRACJI z dnia 16 czerwca 2003 r., w sprawie przeciwpożarowego zaopatrzenia w wodę oraz dróg pożarowych.
- PN-ISO 6240:1998 Właściwości użytkowe w budownictwie. Zawartość i układ norm.
- PN-ISO 6241:1994 Normy właściwości użytkowych w budownictwie. Zasady ich opracowywania i czynniki, które powinny być uwzględniane.
- PN-89/Z-04021.01 Badania higieniczne. Materiały i wyroby stosowane w budownictwie. Postanowienia ogólne i zakres normy Poprawki 1 B1 1/91 poz. 2.
- PN-71/H-97053 Ochrona przed korozją. Malowanie konstrukcji stalowych. Ogólne wytyczne.

OPIS TECHNICZNY

1. PROGRAM I PRZEZNACZENIE OBIEKTU:

Przedmiotem inwestycji jest budowa boiska do piłki nożnej o nawierzchni trawiastej (trawa naturalna). Boisko służyć będzie rekreacji dzieci i młodzieży szkolnej.

W części południowej nieruchomości zlokalizowano boisko do piłki nożnej o wymiarach 30,0 x 50,0m brutto - boisko o nawierzchni z trawy naturalnej. Wzdłuż linii boiska przewidziano strefy bezpieczeństwa szer. 2,0 (na długości) i 2,0m (na szerokości).

2. ZESTAWIENIE POWIERZCHNI

Powierzchnia płyty boiska do piłki nożnej brutto - 1500,00 m².

3. ROZWIĄZANIA TECHNICZNE

3.1. Boisko do piłki nożnej

Obszar na którym zlokalizowany jest teren przeznaczony pod płytę boiska jest terenem płaskim. Teren przewidziany pod płytę boiska porasta trawa naturalna. Jest to nawierzchnia nie spełniająca wymogów trawiastego boiska piłkarskiego. Projekt zakłada rekultywację warstwy nośnej tj. odtworzenie darni na terenie przeznaczonym pod płytę boiska. Warstwa nośna, zadarniona, wymaga odspojenia i usunięcia darni oraz innych zanieczyszczeń typu: kamienie, gruz i korzenie. Po dokonaniu odspojenia i wywiezienia darni należy teren wyrównać powierzchniowo i dopiero na wyrównany teren konieczne jest nawiezenie wystarczająco dużej ilości podłoża dla wzrostu nowych traw. Łączna ilość przeznaczona do odspojenia terenu płyty boiska i stref bocznych to 1500 m². Odległość wywozu darni i innych zanieczyszczeń to ok. 1,0 km od miejsc prac. Najbardziej pożądanym podłożem dla trawnika sportowego jest mieszanka ziemi, piasku i torfu ogrodniczego (kwaśnego) w następujących proporcjach 60% piasku drobnego o przekroju 0,5 - 0,6 mm, 20% torfu ogrodniczego, 20% ziemi kompostowej (ewentualnie gleby rodzimej). Warstwa nośna musi być zbudowana z takich materiałów, które pozwalają na utrzymanie prawidłowej struktury glebowej, w tym przepuszczalności i chłonności wodnej. Całość warstwy nośnej należy wykonać z istniejącej ziemi należy dowieźć torf i ziemię ogrodniczą w proporcjach podanych wyżej. Po transporcie podłoża, jego odpowiednim przemieszaniu zgodnie z powyższymi zaleceniami i rozrzuceniu w terenie należy wierzchnią warstwę uwałować i jednocześnie wyprofilować. Wysiew nasion i pielęgnacja trawnika opisana jest w dalszych punktach

3.1.1. Technologia wykonania podbudowy płyty boiska.

- Odspojenie darni na głębokość 25 cm.
- Wyprofilowanie terenu płyty boiska spycharką z laserowym systemem prowadzącym zgodnie z ustalonym spadkiem 0,5%. Wymieszanie i rozwiezienie: torf ogrodniczy + ziemia urodzajna oraz gleba rodzima w proporcjach -20%-20%-60%. Wymieszać razem poszczególne komponenty.

- Nadać docelowy profil płyty boiska spycharką.
- Wykonać zasiew siewnikiem wgłębnym typu Campbell mieszanką traw o składzie np.:

Festuca arundinacea „Astrbc” 25% Festuca rubra rubra „Bargena” 20%
 Lolium perenne „Barbair” 20% Lolium perenne „ Barrage” 15% Poa
 pratensis „ Balin” 20% w ilości 3.0 kg/100 m²

- wysianie nawozów wieloskładnikowy o składzie:
 Azot (N) 15% Fosfor (P₂O₅) 9% Potas (K₂O) 15%
 Żelazo (Fe) 1%

W ilości 3 kg/100 m² oraz nawóz azotowy (saletra
 wapniowo-amonowa) o składzie:

Azot (N) 27%

- w formie azotanowej 13,5%
 - w formie amonowej 13,5% Wapń (CaO) 7%
- Magnez (MgO) 4% w dawce 4 kg/100 m².

3.1.2. Wyposażenie boiska.

Boisko sportowe o wym. 30,0 x 50,0 m brutto o nawierzchni trawiastej z
 poboczami trawiastymi. Boisko usytuowane według stron świata : północ -
 południe. W płycie boiska należy osadzić tuleje do bramek. Bramki
 metalowe z odciągami mocowane w tulejach.

3.1.3 Zalecenia pielęgnacyjne i eksploatacyjne płyty boiska.

3.2. Pielęgnowanie powierzchni trawiastych

Podlewanie

Dzienne zapotrzebowanie darni boiska piłkarskiego na wodę zależy od
 bardzo wielu czynników. Ma na nie wpływ zarówno pora roku jak i warunki
 pogodowe (nasłonecznienie, temperatura) a także dobór mieszanki traw,
 grubość darni i rodzaj gruntu. W przybliżeniu można przyjąć, że średnio
 boisko piłkarskie potrzebuje około 3,5 litrów wody/1m². Trawnik świeżo
 założony do wschodu nasion tzn. przez ok. 10-14 dni powinien być stale
 wilgotny -przesuszenie nawet tylko do głębokości 2 cm jest
 niedopuszczalne. Dojrzały trawnik należy podlewać gdy gleba jest

wyschnięta do głębokości 3cm. Lepsze efekty daje obfite a częste, podlewanie, rano lub najlepiej wieczorem. Na dojrzałym trawniku mniej szkód wyrządzi okresowe przesuszenie niż stałe zalewanie darni.

Nawożenie

Powinno być kompleksowe i odpowiadać faktycznym potrzebom roślin i dlatego też powinno być poprzedzone analizą podłoża. Najczęściej zabieg ten przeprowadza się trzykrotnie w ciągu sezonu (marzec, czerwiec, sierpień) nawozami o długim okresie działania przy zachowaniu odczynu gleby pH 5,5 do 6,5.

Koszenie

Pierwsze koszenie. Powinno odbywać się gdy większość liści traw osiągnie 7-10 cm, (ok. 3-5 tyg. od wschodu nasion). Koszenie należy wykonać na wys. 5-7 cm, jednocześnie zbierając skoszoną trawę. Zabieg ten należy wykonywać wyłącznie kosiarkami bębnowymi (wrzecionowymi) zbierającymi pokos z minimalną ilością siedmiu noży tnących na wrzecionie. Nie dopuszczalne jest stosowanie innego typu kosiarek np. listwowych, wirnikowych czy rotacyjnych.

Wysokość koszenia

Zalecana wysokość trawy boiska piłkarskiego to 3 do 4,5cm, a w okresach suszy i zimą 3,5 do 5cm, (zależy od intensywności użytkowania, wilgotności, rodzaju gruntu). Nie należy dopuszczać aby trawa osiągnęła wysokość większą niż 7,5 cm. Niedopuszczalne jest doprowadzenie do zawiązania kłosów. Koszenie nie krócej niż na połowę wysokości tzn. max. z 7,5 cm na 3,5. Po każdorazowym koszeniu zaleca się podlanie trawnika.

Częstotliwość

Prawidłowe nawożenie oraz podlewanie powinno spowodować, że trawnik sportowy kosi się średnio dwa do trzech razy w tygodniu. Koszenie trawy powinno odbywać się wyłącznie, gdy jest ona sucha (brak rosy) zawsze ostrym narzędziem. Zabieg ten należy wykonywać prostopadle tzn. na krzyż.

Napowietrzanie

Aeracja ma za zadanie poprawienie właściwości fizycznych wierzchniej warstwy gleby, oraz usunięcie obumarłych części roślin. Zabieg konieczny

szczególnie wiosną (marzec). Napowietrzanie konieczne jest przed wykonaniem piaskowania.

Piaskowanie

Zabieg ten ma za zadanie zwiększenie przepuszczalności wierzchniej warstwy gleby oraz usunięcie drobnych nierówności. Najlepszym do tego celu jest piasek o frakcji 0,25 -0,5 mm, jego zużycie na 100 m² kształtuje się od 0,1 do 0,2 m³ na 100 m².

Wałowanie

Wałowanie poprawia właściwości fizyczne gleby, oraz likwiduje drobne nierówności gruntu. Wagę wału dobieramy biorąc pod uwagę wilgotność i rodzaj podłoża (jego przepuszczalność), oraz grubość darni. Zabieg ten wykonywać należy wiosną, dociskając kępy trawy wysadzone przez mróz. Tak jak i koszenie, wałowanie wykonywane jest prostopadle (na krzyż).

Usuwanie lokalnych uszkodzeń

Intensywna eksploatacja powoduje częste i nieuniknione uszkodzenia darni. W miejscach o których wiadomo, że są często niszczone (pola bramkowe, środek boiska) wskazane byłoby zastosowanie darni zbrojonej w systemie Fibresand - co zwiększa wytrzymałość nawierzchni.

Lokalne uszkodzenia najszybciej można likwidować stosując fragmenty darni (z poletek pomocniczych) o jednakowym składzie gatunkowym jak darń boiska. Równie szybkie efekty daje dosianie mieszanki nasion traw siewnikiem wgłębnym. Zabieg ten jest bardzo skuteczny (98% nasion zdolnych do kiełkowania wschodzi) i mało czasochłonny (dosianie 8000 m² trwa ok. 3 godz.). Można także uzupełnić ubytki darni mieszanką nasion traw o jednakowym składzie gatunkowym jak darń boiska, zmieszaną z ziemią liściową, torfem i piaskiem w stosunku objętościowym jak 1:3:1:2.

Zabieg ten należy wykonać niezwłocznie po pojawieniu się uszkodzenia ponieważ w miejsce to natychmiast wejdzie roślinność konkurencyjna.

Harmonogram zabiegów pielęgnacyjnych

Kalendarz prac pielęgnacyjnych na trawnikach sportowych eksploatowanych intensywnie (od 16 do 20 godz./tyg.). Według Rutkowska B. Hempel A.:

Trawniki. PWRiL Warszawa 1986

Rodzaj zabiegu	I	II	III	IV	V	VI	VII	VIII	IX	X	XI	XII
Podlewanie l/m ²					15	45	45	20	15			
Nawożenie kg/8000m ² NP205 K20			110 50 100			110			110	50 100		
Koszenie			1	3	5	5	3	3	4	3	1	
Wałowanie			1	3	4	3	2	3	3	1		
Napowietrzanie			X					X				
Piaskowanie			X					X				
Zwalczanie chwastów				X			X					

6. WYTYCZNE DOTYCZĄCE PLANU „BIOZ”

ZAGROŻENIA:

- Możliwość natrafienia na sieci podziemne niezidentyfikowane na mapie geodezyjnej.
- Praca ludzi z pracującymi maszynami drogowymi i sprzętem.
- Bliskie sąsiedztwo szkoły i związaną z tym możliwość wtargnięcia młodzieży na plac budowy.
- Praca z odczynnikami chemicznymi wykorzystywanych do układania nawierzchni.

NSTRUKTAŻ PRACOWNIKÓW:

- Przed przystąpieniem do wykonywania robót pracownicy powinni przejść przeszkolenie BHP -szkolenie wstępne w zakresie BHP
- instruktaż ogólny związany z przepisami BHP
 - instruktaż stanowiskowy ze szczególnym uwzględnieniem tematów

1. roboty drogowe
2. współpraca z maszynami i pojazdami ,sygnały komunikacji wewnętrznej w czasie pracy maszyn
3. odzież robocza i ochronna
4. zapoznanie pracowników w ramach w/w szkoleń z zagrożeniami wynikającymi z realizacji zamierzenia budowlanego. Fakt odbycia w/w szkolenia w zakresie BHP winien być odnotowany w dokumentacji prowadzonej przez wykonawcę robót.

7. ODSTĘPSTWA REALIZACYJNE :

Ze względu na określone parametry boiska wymiary boków nie powinny mieć większych odchyłeń niż +/-10 cm. Inwestor może zdecydować o korekcie trasy ogrodzenia boiska lub lokalizacji bramy i furtki, zachowując przyjętą w projekcie minimalną odległość ogrodzenia od krawędzi boiska.

8. WYMAGANIA DOTYCZĄCE WYKONANIA PRAC NAWIERZCHNIOWYCH

1. Nawierzchnia może być instalowana jedynie przez autoryzowanego wykonawcę o kwalifikacjach potwierdzonych stosownym dokumentem wystawionym przez producenta nawierzchni i dotyczącym powyższego zadania.
2. Spełnianie wszystkich wymaganych minimalnych parametrów nawierzchni określonych w opisie należy potwierdzić stosownymi wiarygodnymi dokumentami, (np. Aprobata lub Rekomendacja Techniczna ITB lub równoważny dokument, karta techniczna producenta w oryginale) pozwalającymi na ich weryfikację.
3. Nawierzchnia powinna posiadać aktualny Atest Higieniczny udokumentowany kopią dokumentu potwierdzoną za zgodność.

Projektant: **mgr inż. Adam Rozwadowski**

Ogrodzenia

1. Piłkochwyty

Za bramkami do piłki nożnej i za boiskiem zaprojektowano piłkochwyty o wysokości 5 m. Piłkochwyty wykonane są z ocynkowanych i następnie powleczonych poliestrem rur o średnicy 60mm w kolorze zielonym, które montuje się w betonowym monolitycznym fundamencie o wymiarach 50x50x140cm z betonu B15. Każdy słupek zwieńczony jest kapturkiem z mrozoodpornego tworzywa sztucznego. Piłkochwyty z siatki ochronnej bezwęzłowej z polipropylenu o oczkach 10x10cm oraz przekroju 4mm w kolorze zielonym długości L= 60,0m.

2. OPIS TECHNICZNY

2.1. Charakterystyka obiektu

Ogrodzenie zaprojektowano z siatki stalowej powlekanej wysokości 1,80 m ze słupkami wykonanych z rur stalowych o średnicach 42 - 48 mm o rozstawie 2,5m. Fundamenty wykonane z betonu B10, wylewane na mokro do wykopów. Elementy ogrodzenia: 1 brama, 1 furтка

Ogrodzenie

1. Fundamenty

Fundamenty zaprojektowano z betonu prostego B10 o wymiarach 30 x 30 cm posadowione na głębokości 125 cm, poniżej poziomu terenu, wylewane na mokro do szalowania lub do wykopu na warstwie ubitego żwiro-piasku gr. 10 cm.

2. Słupki

Słupki ogrodzeniowe wykonane są z rury ocynkowanej, wyprodukowanej zgodnie z normą DIN/EN-ISO 10025 PN-88/H-84020, PN-73/H-93460. Dla słupków ocynkowanych i malowanych proszkowo po przygotowaniu powierzchni nakłada się elektrostatycznie poliestrowy lakier proszkowy. Słupki ogrodzeniowe są zamknięte u góry kapturkiem z tworzywa sztucznego. Wysokość siatki H = 1800 mm . Rozstaw słupków 2500 mm. Słupki narożne 48 mm, słupki pośrednie 42 mm

3. Podmurówka

Opcjonalnie jest możliwe zastosować prefabrykowaną podmurówkę ogrodzenia.

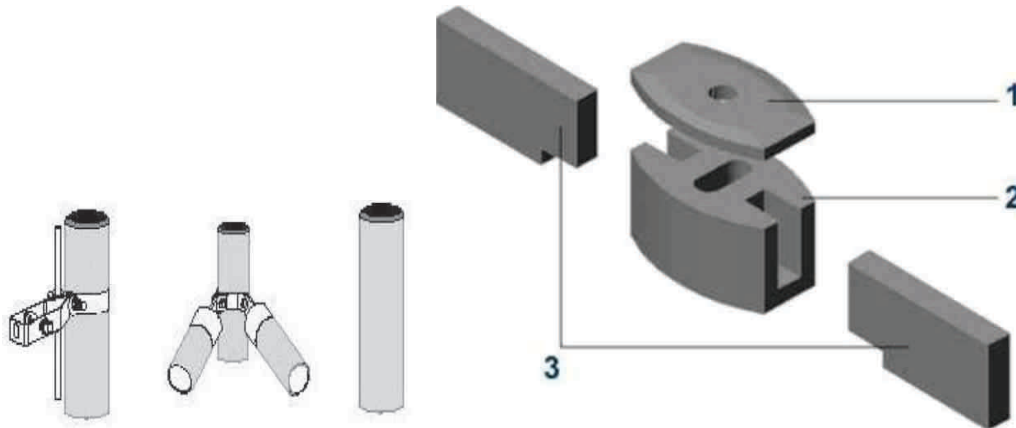

Elementy składowe podmurówki:

1. Pokrywa stopy - zwieńczenie górne stopy trwale ze spojone elastycznym, mrozoodpornym klejem montażowym.
2. Stopa nośna - z wpustami na płyty cokołowe.
3. Płyta cokołowa - wypełnienie przęsłowe, element zbrojony. Materiał podmurówki:

Beton klasy B-20 o podwyższonej mrozoodporności. Zagęszczony i wibrowany mechanicznie.

4. Siatka ogrodzeniowa

Siatka ogrodzeniowa wykonana drutu powlekany z tworzywa PCV. Wymiary siatki powlekanej:

- wymiary oczek: 50 x 50 mm
- grubość drutu / powleczonego: 0 1,8 mm / 2,8 mm Wymiary siatki ocynkowanej:

- wymiary oczek: 50 x 50 mm
- grubość drutu: 0 1,9 mm Schemat siatki

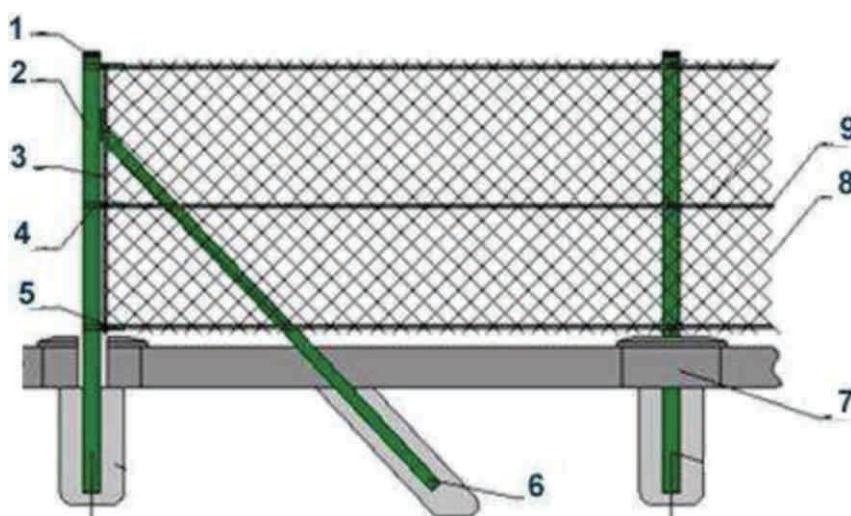

ogrodzeniowej:

Opis:

1. Kapturek
2. Słupek ogrodzeniowy (narożny 0 48 mm, pośredni 0 42 mm)
3. Pręt sprężający
4. Opaska
5. Napinacz
6. Słupek ogrodzeniowy podporowy (0 42 mm)
7. Podmurówka prefabrykowana (opcjonalnie)
8. Siatka ogrodzeniowa
9. Drut naciągowy mocujący

5. Brama ogrodzeniowa

Zaprojektowano bramę dwuskrzydłową, ocynkowaną i malowaną proszkowo o wymiarach $H \times L = 1800 \times 3600$ mm. Wypełnienie bramy: panel ogrodzeniowy
Otwieranie bramy -kąt 90° . Schemat bramy:

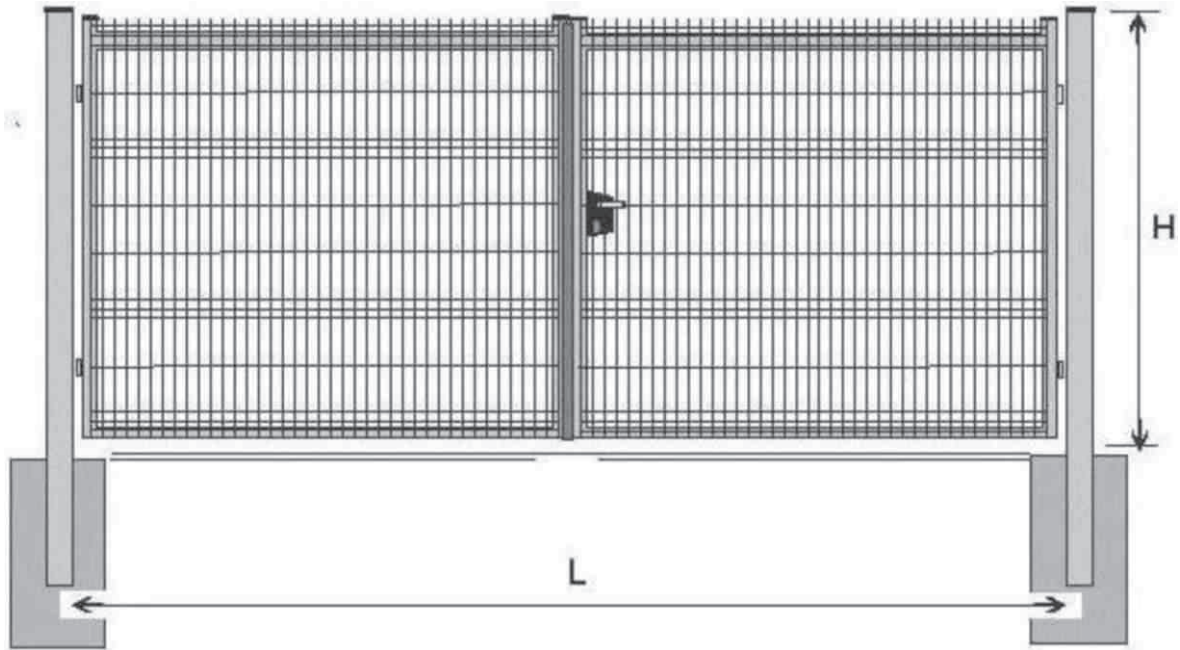

Fundament słupków bramy betonowy oddzielony o wymiarach 50 x 50 cm. Głębokość posadowienia 1,20 m od poziomu terenu. Słupki stalowe $\varnothing 80$ mm. Rozstaw słupków wynosi 3,60 m. Słupki zabetonowane do stopy fundamentowej. Długość kotwienia słupków w fundamencie 90 cm.

6. Furtka ogrodzeniowa

Zaprojektowano 1 furtkę ogrodzeniową, jednoskrzydłową, uchylną ocynkowaną i malowaną proszkowo o wymiarach $H \times L = 1800 \times 1300$ mm. Wypełnienie furtki: panel ogrodzeniowy Zawiasy: zawiasy regulowane Zamek: zamek zwykły z wkładką Wersja: Furtka ogrodzeniowa ocynkowana i malowana proszkowo

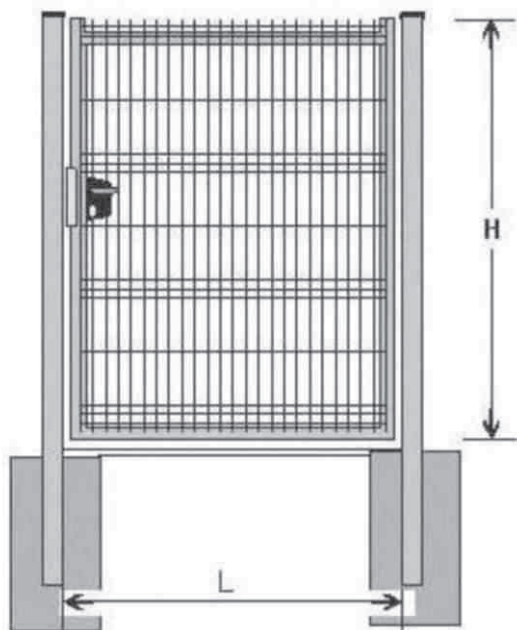

Fundament słupków bramy betonowy oddzielony o wymiarach 40 x 40 cm. Głębokość posadowienia 1,20 m od poziomu terenu. Słupki stalowe 80 mm. Rozstaw słupków wynosi 1,30 m. Słupki zabetonowane do stopy fundamentowej. Długość kotwienia słupków w fundamencie 90 cm

7. Uwagi końcowe

Całość robót wykonać zgodnie z obowiązującymi przepisami i zgodnie ze sztuką budowlaną.

Projektant: **mgr inż. Adam Rozwadowski**

SPECYFIKACJA TECHNICZNA OGÓLNA (S.T.O.)

TEMAT: **BUDOWA BOISKA SPORTOWEGO
w Brzechowie**

LOKALIZACJA: **m. Daleszyce ,dz. Nr 273 obręb 0002**

INWESTOR: **Gmina Daleszyce, ul. Pl. Staszica
26-021 Daleszyce**

DOTYCZY SZCZEGÓLOWYCH SPECYFIKACJI TECHNICZNYCH - SST :

1. 2/D.01. – Korytowanie i profilowanie podłoża
2. OST D-04.04.00 - wymagania ogólne dla kruszyw
3. 2/D.02. – Warstwy odsączające
4. 2/D.03. – Podbudowa
5. 4/ZT.02. – CPV - 45342000-6 Ogrodzenie boisk

AUTOR:

Branża	Imię i Nazwisko	Uprawnienia	Data	Podpis
S.T.O.	mgr inż. Adam Rozwadowski	34/78 KL	07.2012	

SPECYFIKACJA TECHNICZNA OGÓLNA - STO

OGÓLNE WARUNKI WYKONANIA , BEZPIECZEŃSTWA , OCHRONY, KONTROLI I ODBIORU

1. WSTĘP

1.1. Przedmiot ST

Przedmiotem niniejszej specyfikacji technicznej ogólnej (STO) są wymagania ogólne dotyczące wykonania i odbioru robót związanych z budową boiska sportowego w Brzechowie .

1.2. Zakres stosowania ST

Niniejsza specyfikacja techniczna (ST) stanowi dokument przetargowy i kontraktowy przy zlecaniu robót zgodnie z ustawą o zamówieniach publicznych jak w pt.1.1.

1.3. Zakres robót objętych ST

Ustalenia zawarte w niniejszej specyfikacji obejmują wymagania ogólne, wspólne dla robót objętych specyfikacjami technicznymi (ST) i szczegółowymi specyfikacjami technicznymi (SST)

1.4. Określenia podstawowe

Ilekoć w ST jest mowa o:

1.4.1. obiekcie budowlanym – należy przez to rozumieć:

- a) budynek wraz z instalacjami i urządzeniami technicznymi,
- b) budowlę stanowiącą całość techniczno-użytkową wraz z instalacjami i urządzeniami,
- c) obiekt małej architektury;

1.4.2. budynku – należy przez to rozumieć taki obiekt budowlany, który jest trwale związany z gruntem, wydzielony z przestrzeni za pomocą przegród budowlanych oraz posiada fundamenty i dach.

1.4.3. budynku mieszkalnym jednorodzinnym – należy przez to rozumieć budynek wolno stojący albo budynek o zabudowie bliźniaczej, szeregowej lub grupowej, służący zaspokajaniu potrzeb mieszkaniowych, stanowiący konstrukcyjnie samodzielną całość, w którym dopuszcza się wydzielenie nie więcej niż dwóch lokali mieszkalnych albo jednego lokalu mieszkalnego i lokalu użytkowego o powierzchni całkowitej nie przekraczającej 30% powierzchni całkowitej budynku.

1.4.4. budowli – należy przez to rozumieć każdy obiekt budowlany nie będący budynkiem lub obiektem małej architektury, jak: lotniska, drogi, linie kolejowe, mosty, estakady, tunele, sieci techniczne, wolno stojące maszty antenowe, wolno stojące trwale związane z gruntem urządzenia reklamowe, budowle ziemne, obronne (fortyfikacje), ochronne, hydrotechniczne, zbiorniki, wolno stojące instalacje przemysłowe lub urządzenia techniczne, oczyszczalnie ścieków, składowiska odpadów, stacje uzdatniania wody, konstrukcje oporowe, nadziemne i podziemne przejścia dla pieszych, sieci uzbrojenia terenu, budowle sportowe, cmentarze, pomniki, a także części budowlane urządzeń technicznych (kotłów, pieców przemysłowych i innych urządzeń) oraz fundamenty pod maszyny i urządzenia, jako odrębne pod względem technicznym części przedmiotów składających się na całość użytkową.

1.4.5. obiekcie małej architektury – należy przez to rozumieć niewielkie obiekty, a w szczególności:

- a) kultu religijnego, jak: kapliczki, krzyże przydrożne, figury,
- b) posągi, wodotryski i inne obiekty architektury ogrodowej,
- c) użytkowe służące rekreacji codziennej i utrzymaniu porządku, jak: piaskownice, huśtawki, drabinki, śmietniki.

1.4.6. tymczasowym obiekcie budowlanym – należy przez to rozumieć obiekt budowlany przeznaczony do czasowego użytkowania w okresie krótszym od jego trwałości technicznej, przewidziany do przeniesienia w inne miejsce lub rozbiórki, a także obiekt budowlany nie połączony trwale z

gruntem, jak: strzelnice, kioski uliczne, pawilony sprzedaży ulicznej i wystawowe, przekrycia namiotowe i powłoki pneumatyczne, urządzenia rozrywkowe, barakowozy, obiekty kontenerowe.

1.4.7. budowie – należy przez to rozumieć wykonanie obiektu budowlanego w określonym miejscu, a także odbudowę, rozbudowę, nadbudowę obiektu budowlanego.

1.4.8. robotach budowlanych – należy przez to rozumieć budowę, a także prace polegające na przebudowie, montażu, remoncie lub rozbiórce obiektu budowlanego.

1.4.9. remoncie – należy przez to rozumieć wykonywanie w istniejącym obiekcie budowlanym robót budowlanych polegających na odtworzeniu stanu pierwotnego, a nie stanowiących bieżącej konserwacji.

1.4.10. urządzeniach budowlanych – należy przez to rozumieć urządzenia techniczne związane z obiektem budowlanym zapewniające możliwość użytkowania obiektu zgodnie z jego przeznaczeniem, jak przyłącza i urządzenia instalacyjne, w tym służące oczyszczaniu lub gromadzeniu ścieków, a także przejazdy, ogrodzenia, place postojowe i place pod śmietniki.

1.4.11. terenie budowy – należy przez to rozumieć przestrzeń, w której prowadzone są roboty budowlane wraz z przestrzenią zajmowaną przez urządzenia zaplecza budowy.

1.4.12. dokumentacji budowy – należy przez to rozumieć pozwolenie na budowę wraz z załączonym projektem budowlanym, dziennik budowy, protokoły odbiorów częściowych i końcowych, w miarę potrzeby, rysunki i opisy służące realizacji obiektu, operaty geodezyjne i książkę obmiarów, a w przypadku realizacji obiektów metodą montażu – także dziennik montażu.

1.4.13. dokumentacji powykonawczej – należy przez to rozumieć dokumentację budowy z naniesionymi zmianami dokonanymi w toku wykonywania robót oraz geodezyjnymi pomiarami powykonawczymi.

1.4.14. terenie zamkniętym – należy przez to rozumieć teren zamknięty, o którym mowa w przepisach prawa geodezyjnego i kartograficznego:

- a) obronności lub bezpieczeństwa państwa, będący w dyspozycji jednostek organizacyjnych podległych Ministrowi Obrony Narodowej, Ministrowi Spraw Wewnętrznych i Administracji oraz Ministrowi Spraw Zagranicznych,
- b) bezpośredniego wydobywania kopaliny ze złoża, będący w dyspozycji zakładu górniczego.

1.4.15. aprobacie technicznej – należy przez to rozumieć pozytywną ocenę techniczną wyrobu, stwierdzającą jego przydatność do stosowania w budownictwie.

1.4.16. wyrobie budowlanym – należy przez to rozumieć wyrób w rozumieniu przepisów o ocenie zgodności, wytworzony w celu wbudowania, wmontowania, zainstalowania lub zastosowania w sposób trwały w obiekcie budowlanym, wprowadzany do obrotu jako wyrób pojedynczy lub jako zestaw wyborów do stosowania we wzajemnym połączeniu stanowiącym integralną całość użytkową.

1.4.17. drodze tymczasowej (montażowej) – należy przez to rozumieć drogę specjalnie przygotowaną, przeznaczoną do ruchu pojazdów obsługujących roboty budowlane na czas ich wykonywania, przewidzianą do usunięcia po ich zakończeniu.

1.4.18. dzienniku budowy – należy przez to rozumieć dziennik wydany przez właściwy organ zgodnie z obowiązującymi przepisami, stanowiący urzędowy dokument przebiegu robót budowlanych oraz zdarzeń i okoliczności zachodzących w czasie wykonywania robót.

1.4.19. kierownika budowy – osoba wyznaczona przez Wykonawcę robót, upoważniona do kierowania robotami i do występowania w jego imieniu w sprawach realizacji kontraktu, ponosząca ustawową odpowiedzialność za prowadzoną budowę.

1.4.20. grupach, klasach, kategoriach robót – należy przez to rozumieć grupy, klasy, kategorie określone w rozporządzeniu nr 2195/2002 z dnia 5 listopada 2002 r. w sprawie Wspólnego Słownika Zamówień (Dz. Urz. L 340 z 16.12.2002 r., z późn. zm.).

1.4.21. inspektorze nadzoru inwestorskiego – osoba posiadająca odpowiednie wykształcenie techniczne i praktykę zawodową oraz uprawnienia budowlane, wykonująca samodzielne funkcje techniczne w budownictwie, której inwestor powierza nadzór nad budową obiektu budowlanego. Reprezentuje on interesy inwestora na budowie i wykonuje bieżącą kontrolę jakości i ilości wykonanych robót, bierze udział w sprawdzianach i odbiorach robót zakrywanych i zanikających, badaniu i odbiorze instalacji oraz urządzeń technicznych, jak również przy odbiorze gotowego obiektu.

1.5. Ogólne wymagania dotyczące robót

Wykonawca robót jest odpowiedzialny za jakość ich wykonania oraz za ich zgodność z dokumentacją projektową, SST i poleceniami Inspektora nadzoru.

1.5.1. Przekazanie terenu budowy

Zamawiający, w terminie określonym w dokumentach umowy przekaze Wykonawcy teren budowy wraz ze wszystkimi wymaganymi uzgodnieniami prawnymi i administracyjnymi, poda lokalizację i współrzędne punktów głównych obiektu oraz reperów, przekaze dziennik budowy oraz dwa egzemplarze dokumentacji projektowej i dwa komplety SST. Na Wykonawcy spoczywa odpowiedzialność za ochronę przekazanych mu punktów pomiarowych do chwili odbioru końcowego robót. Uszkodzone lub zniszczone punkty pomiarowe Wykonawca odtworzy i utwali na własny koszt.

1.5.2. Dokumentacja projektowa

Przekazana dokumentacja projektowa ma zawierać opis, część graficzną, obliczenia i dokumenty, zgodne wykazem podanym w szczegółowych warunkach umowy, uwzględniającym podział na dokumentację projektową: dostarczoną przez Zamawiającego i sporządzoną przez Wykonawcę.

1.5.3. Zgodność robót z dokumentacją projektową i SST

Dokumentacja projektowa, SST oraz dodatkowe dokumenty przekazane Wykonawcy przez Inspektora nadzoru stanowią załączniki do umowy, a wymagania wyszczególnione w choćby jednym z nich są obowiązujące dla Wykonawcy tak, jakby zawarte były w całej dokumentacji. W przypadku rozbieżności w ustaleniach poszczególnych dokumentów obowiązuje kolejność

ich ważności wymieniona w „Ogólnych warunkach umowy”. Wykonawca nie może wykorzystywać błędów lub opuszczeń w dokumentach kontraktowych, a ich wykryciu winien natychmiast powiadomić Inspektora nadzoru, który dokona odpowiednich zmian i poprawek. W przypadku stwierdzenia ewentualnych rozbieżności podane na rysunku wielkości liczbowe wymiarów są ważniejsze od odczytu ze skali rysunków. Wszystkie wykonane roboty i dostarczone materiały mają być zgodne z dokumentacją projektową SST. Wielkości określone w dokumentacji projektowej i w SST będą uważane za wartości docelowe, od których dopuszczalne są odchylenia w ramach określonego przedziału tolerancji. Cechy materiałów i elementów budowli muszą być jednorodne i wykazywać zgodność z określonymi wymaganiami, a rozrzuty tych cech nie mogą przekraczać dopuszczalnego przedziału tolerancji. W przypadku, gdy dostarczane materiały lub wykonane roboty nie będą zgodne z dokumentacją projektową lub SST i mają wpływ na niezadowalającą jakość elementu budowli, to takie materiały zostaną zastąpione innymi, a elementy budowli rozebrane i wykonane ponownie na koszt wykonawcy.

1.5.4. Zabezpieczenie terenu budowy

Wykonawca jest zobowiązany do zabezpieczenia terenu budowy w okresie trwania realizacji kontraktu aż do zakończenia i odbioru ostatecznego robót.

Wykonawca dostarczy, zainstaluje i będzie utrzymywać tymczasowe urządzenia zabezpieczające, w tym: ogrodzenia, poręcze, oświetlenie, sygnały i znaki ostrzegawcze, dozorców, wszelkie inne środki niezbędne do ochrony robót, wygody społeczności i innych. Koszt zabezpieczenia terenu budowy nie podlega odrębnej zapłacie i przyjmuje się, że jest włączony w cenę umowną.

1.5.5. Ochrona środowiska w czasie wykonywania robót

Wykonawca ma obowiązek znać i stosować w czasie prowadzenia robót wszelkie przepisy dotyczące ochrony środowiska naturalnego. W okresie trwania budowy i wykonywania robót wykończeniowych Wykonawca będzie:

utrzymywać teren budowy i wykopy w stanie bez wody stojącej, podejmować wszelkie konieczne kroki mające na celu stosowanie się do przepisów i norm dotyczących ochrony środowiska na terenie i wokół terenu budowy oraz będzie unikać uszkodzeń lub uciążliwości dla osób lub własności społecznej, a wynikających ze skażenia, hałasu lub innych przyczyn powstałych w następstwie jego sposobu działania. Stosując się do tych wymagań, Wykonawca będzie miał szczególny wzgląd na: lokalizację baz, warsztatów, magazynów, składowisk, ukopów i dróg dojazdowych, środki ostrożności i zabezpieczenia przed: zanieczyszczeniem zbiorników i cieków wodnych pyłami lub substancjami toksycznymi, zanieczyszczeniem powietrza pyłami i gazami, możliwością powstania pożaru.

1.5.6. Ochrona przeciwpożarowa

Wykonawca będzie przestrzegać przepisy ochrony przeciwpożarowej.

Wykonawca będzie utrzymywać sprawny sprzęt przeciwpożarowy, wymagany odpowiednimi przepisami, na terenie baz produkcyjnych, w pomieszczeniach biurowych, mieszkalnych i magazynowych oraz w maszynach i pojazdach. Materiały łatwopalne będą składowane w sposób zgodny z odpowiednimi przepisami i zabezpieczone przed dostępem osób trzecich.

Wykonawca będzie odpowiedzialny za wszelkie straty spowodowane pożarem wywołanym jako rezultat realizacji robót albo przez personel wykonawcy.

1.5.7. Ochrona własności publicznej i prywatnej

Wykonawca odpowiada za ochronę instalacji i urządzeń zlokalizowanych na powierzchni terenu i pod jego poziomem, takie jak rurociągi, kable itp. Wykonawca zapewni właściwe oznaczenie i zabezpieczenie przed uszkodzeniem tych instalacji i urządzeń w czasie trwania budowy.

O fakcie przypadkowego uszkodzenia tych instalacji Wykonawca bezzwłocznie powiadomi Inspektora nadzoru i zainteresowanych użytkowników oraz będzie z nimi współpracował, dostarczając wszelkiej pomocy potrzebnej przy dokonywaniu napraw. Wykonawca będzie odpowiadać za wszelkie spowodowane przez jego działania uszkodzenia instalacji na powierzchni ziemi i urządzeń podziemnych wykazanych w dokumentach dostarczonych mu przez Zamawiającego.

1.5.8. Ograniczenie obciążeń osi pojazdów

Wykonawca stosować się będzie do ustawowych ograniczeń obciążenia na oś przy transporcie gruntu, materiałów i wyposażenia na i z terenu robót. Uzyska on wszelkie niezbędne zezwolenia od władz co do przewozu nietypowych wagowo ładunków i w sposób ciągły będzie o każdym takim przewozie powiadamiał Inspektora nadzoru. Pojazdy i ładunki powodujące nadmierne obciążenie osiowe nie będą dopuszczone na świeżo ukończony fragment budowy w obrębie terenu budowy i wykonawca będzie odpowiadał za naprawę wszelkich robót w ten sposób uszkodzonych, zgodnie z poleceniami Inspektora nadzoru.

1.5.9. Bezpieczeństwo i higiena pracy

Podczas realizacji robót wykonawca będzie przestrzegać przepisów dotyczących bezpieczeństwa i higieny pracy. W szczególności wykonawca ma obowiązek zadbać, aby personel nie wykonywał pracy w warunkach niebezpiecznych, szkodliwych dla zdrowia oraz nie spełniających odpowiednich wymagań sanitarnych. Wykonawca zapewni i będzie utrzymywał wszelkie urządzenia zabezpieczające, socjalne oraz sprzęt i odpowiednią odzież dla ochrony życia i zdrowia osób zatrudnionych na budowie. Uznaje się, że wszelkie koszty

związane z wypełnieniem wymagań określonych powyżej nie podlegają odrębnej zapłacie i są uwzględnione w cenie umownej.

1.5.10. Ochrona i utrzymanie robót

Wykonawca będzie odpowiedzialny za ochronę robót i za wszelkie materiały i urządzenia używane do robót od daty rozpoczęcia do daty odbioru ostatecznego.

1.5.11. Stosowanie się do prawa i innych przepisów

Wykonawca zobowiązany jest znać wszelkie przepisy wydane przez organy administracji państwowej i samorządowej, które są w jakikolwiek sposób związane z robotami i będzie w pełni odpowiedzialny za przestrzeganie tych praw, przepisów i wytycznych podczas prowadzenia robót. Np. rozporządzenie Ministra Infrastruktury z dnia 6 lutego 2003 r. w sprawie bezpieczeństwa i higieny pracy podczas wykonywania robót budowlanych (Dz. U. z dn. 19.03.2003 r. Nr 47, póź.

401). Wykonawca będzie przestrzegać praw patentowych i będzie w pełni odpowiedzialny za wypełnienie wszelkich wymagań prawnych odnośnie wykorzystania opatentowanych urządzeń lub metod i w sposób ciągły będzie informować Inspektora nadzoru o swoich działaniach, przedstawiając kopie zezwoleń i inne odnośne dokumenty.

2. MATERIAŁY

2.1. Źródła uzyskania materiałów do elementów konstrukcyjnych

Wykonawca przedstawi Inspektorowi nadzoru szczegółowe informacje dotyczące, zamawiania lub wydobywania materiałów i odpowiednie aprobaty techniczne lub świadectwa badań laboratoryjnych oraz próbki do zatwierdzenia przez Inspektora nadzoru. Wykonawca zobowiązany jest do prowadzenia ciągłych badań określonych w SST w celu udokumentowania, że materiały uzyskane z dopuszczalnego źródła spełniają wymagania SST w czasie postępu robót.

Pozostałe materiały budowlane powinny spełniać wymagania jakościowe określone Polskimi Normami, aprobatami technicznymi, o których mowa w Szczegółowych Specyfikacjach Technicznych (SST).

2.2. Pozyskiwanie masowych materiałów pochodzenia miejscowego Wykonawca odpowiada za uzyskanie pozwoleń od właścicieli i odnośnych władz na pozyskanie materiałów z jakichkolwiek źródeł miejscowych, włączając w to źródła wskazane przez Zamawiającego i jest zobowiązany dostarczyć Inspektorowi nadzoru wymagane dokumenty przed rozpoczęciem eksploatacji złoża. Wykonawca przedstawi dokumentację zawierającą raporty z badań terenowych i laboratoryjnych oraz proponowaną przez siebie metodę wydobycia i selekcji do zatwierdzenia Inspektorowi nadzoru. Wykonawca ponosi odpowiedzialność za spełnienie wymagań ilościowych i jakościowych materiałów z jakiegokolwiek złoża. Wykonawca poniesie wszystkie koszty, a w tym: opłaty, wynagrodzenia i jakiegokolwiek inne koszty związane z dostarczeniem materiałów do robót, chyba że postanowienia ogólne lub szczegółowe warunków umowy stanowią inaczej. Humus i nadkład czasowo zdjęte z terenu wykopów, ukopów i miejsc pozyskania piasku i żwiru będą formowane w hałdy i wykorzystywane przy zasypce i rekultywacji terenu po ukończeniu robót. Wszystkie odpowiednie materiały pozyskane, z wykopów na terenie budowy lub z innych miejsc wskazanych w dokumentach umowy będą wykorzystane do robót lub odwiezione na odkład odpowiednio do wymagań umowy lub wskazań Inspektora nadzoru. Eksploatacja źródeł materiałów będzie zgodna z wszelkimi regulacjami prawnymi obowiązującymi na danym obszarze.

2.3. Materiały nie odpowiadające wymaganiom jakościowym Materiały nie odpowiadające wymaganiom jakościowym zostaną przez Wykonawcę wywiezione z terenu budowy, bądź złożone w miejscu wskazanym przez Inspektora nadzoru. Każdy rodzaj robót, w którym znajdują się nie zbadane i nie zaakceptowane materiały, Wykonawca wykonuje na własne ryzyko, licząc się z jego nieprzyjęciem i niezapłaceniem.

2.4. Przechowywanie i składowanie materiałów

Wykonawca zapewni, aby tymczasowo składowane materiały, do czasu gdy będą one potrzebne do robót, były zabezpieczone przed zanieczyszczeniem,

zachowały swoją jakość i właściwość do robót i były dostępne do kontroli przez Inspektora nadzoru. Miejsca czasowego składowania materiałów będą zlokalizowane w obrębie terenu budowy w miejscach uzgodnionych z Inspektorem nadzoru.

2.5. Wariantowe stosowanie materiałów

Jeśli dokumentacja projektowa lub SST przewidują możliwość zastosowania różnych rodzajów materiałów do wykonywania poszczególnych elementów robót Wykonawca powiadomi Inspektora nadzoru o zamiarze zastosowania konkretnego rodzaju materiału. Wybrany i zaakceptowany rodzaj materiału nie może być później zamieniany bez zgody Inspektora nadzoru.

3. SPRZĘT

Wykonawca jest zobowiązany do używania jedynie takiego sprzętu, który nie spowoduje niekorzystnego wpływu na jakość wykonywanych robót. Sprzęt używany do robót powinien być zgodny z ofertą Wykonawcy i powinien odpowiadać pod względem typów i ilości wskazaniom zawartym w SST, programie zapewnienia jakości lub projekcie organizacji robót, zaakceptowanym przez Inspektora nadzoru.

Liczba i wydajność sprzętu będzie gwarantować przeprowadzenie robót, zgodnie z zasadami określonymi w dokumentacji projektowej, SST i wskazaniach Inspektora nadzoru w terminie przewidzianym umową. Sprzęt będący własnością Wykonawcy lub wynajęty do wykonania robót ma być utrzymywany w dobrym stanie i gotowości do pracy. Będzie spełniał normy ochrony środowiska i przepisy dotyczące jego użytkowania. Wykonawca dostarczy Inspektorowi nadzoru kopie dokumentów potwierdzających dopuszczenie sprzętu do użytkowania, tam gdzie jest to wymagane przepisami. Jeżeli dokumentacja projektowa lub SST przewidują możliwość wariantowego użycia sprzętu przy wykonywanych robotach, wykonawca powiadomi Inspektora nadzoru o swoim zamiarze wyboru i uzyska jego akceptację przed użyciem sprzętu. Wybrany sprzęt, po akceptacji Inspektora nadzoru, nie może być później zmieniany bez jego zgody.

4. TRANSPORT

4.1. Ogólne wymagania dotyczące transportu

Wykonawca jest zobowiązany do stosowania jedynie takich środków transportu, które nie wpłyną niekorzystnie na jakość wykonywanych robót i właściwości przewożonych materiałów. Liczba środków transportu będzie zapewniać prowadzenie robót zgodnie z zasadami określonymi w dokumentacji projektowej, SST i wskazaniach Inspektora nadzoru w terminie przewidzianym w umowie.

4.2. Wymagania dotyczące przewozu po drogach publicznych

Przy ruchu na drogach publicznych pojazdy będą spełniać wymagania dotyczące przepisów ruchu drogowego w odniesieniu do dopuszczalnych obciążeń na osie i innych parametrów technicznych. Środki transportu nie odpowiadające warunkom dopuszczalnych obciążeń na osie mogą być dopuszczone przez właściwy zarząd drogi pod warunkiem przywrócenia stanu pierwotnego użytkowanych odcinków dróg na koszt Wykonawcy.

Wykonawca będzie usuwać na bieżąco, na własny koszt, wszelkie zanieczyszczenia spowodowane jego pojazdami na drogach publicznych oraz dojazdach do terenu budowy.

5. WYKONANIE ROBÓT

Wykonawca jest odpowiedzialny za prowadzenie robót zgodnie z umową oraz za jakość zastosowanych materiałów i wykonywanych robót, za ich zgodność z dokumentacją projektową, wymaganiami SST, PZJ, projektu organizacji robót oraz poleceniami Inspektora nadzoru. Wykonawca ponosi odpowiedzialność za pełną obsługę geodezyjną przy wykonywaniu wszystkich elementów robót określonych w dokumentacji projektowej lub przekazanych na piśmie przez Inspektora nadzoru. Następstwa jakiegokolwiek błędu spowodowanego przez Wykonawcę w wytyczeniu i wykonywaniu robót zostaną, jeśli wymagać tego będzie Inspektor nadzoru, poprawione przez Wykonawcę na własny koszt. Decyzje Inspektora nadzoru dotyczące akceptacji lub odrzucenia materiałów i elementów robót będą oparte na wymaganiach sformułowanych w dokumentach umowy, dokumentacji projektowej i w SST, a

także w normach i wytycznych. Polecenia Inspektora nadzoru dotyczące realizacji robót będą wykonywane przez Wykonawcę nie później niż w czasie przez niego wyznaczonym, pod groźbą wstrzymania robót. Skutki finansowe z tytułu wstrzymania robót w takiej sytuacji ponosi Wykonawca.

6. KONTROLA JAKOŚCI ROBÓT

6.1. Program zapewnienia jakości

Do obowiązków Wykonawcy należy opracowanie i przedstawienie do zaakceptowania przez Inspektora nadzoru programu zapewnienia jakości (PZJ), w którym przedstawi on zamierzony sposób wykonania robót, możliwości techniczne, kadrowe i organizacyjne gwarantujące wykonanie robót zgodnie z dokumentacją projektową, SST. Program zapewnienia jakości winien zawierać:

- organizację wykonania robót, w tym termin i sposób prowadzenia robót,
- organizację ruchu na budowie wraz z oznakowaniem robót,
- plan bezpieczeństwa i ochrony zdrowia,
- wykaz zespołów roboczych, ich kwalifikacje i przygotowanie praktyczne,
- wykaz osób odpowiedzialnych za jakość i terminowość wykonania poszczególnych elementów robót,
- system (sposób i procedurę) proponowanej kontroli i sterowania jakością wykonywanych robót,
- wyposażenie w sprzęt i urządzenia do pomiarów i kontroli (opis laboratorium własnego lub laboratorium, któremu Wykonawca zamierza zlecić prowadzenie badań),
- sposób oraz formę gromadzenia wyników badań laboratoryjnych, zapis pomiarów, a także wyciąganych wniosków i zastosowanych korekt w procesie technologicznym, proponowany sposób i formę przekazywania tych informacji Inspektorowi nadzoru,
- wykaz maszyn i urządzeń stosowanych na budowie z ich parametrami technicznymi oraz wyposażeniem w mechanizmy do sterowania i urządzenia pomiarowo-kontrolne,

- rodzaje i ilość środków transportu oraz urządzeń do magazynowania i załadunku materiałów, spoiw, lepiszczy, kruszyw itp.,
- sposób i procedurę pomiarów i badań (rodzaj i częstotliwość, pobieranie próbek, legalizacja i sprawdzanie urządzeń itp.) prowadzonych podczas dostaw materiałów, wytwarzania mieszanek i wykonywania poszczególnych elementów robót.

6.2. Zasady kontroli jakości robót

Wykonawca jest odpowiedzialny za pełną kontrolę jakości robót i stosowanych materiałów. Wykonawca zapewni odpowiedni system kontroli, włączając w to personel, laboratorium, sprzęt, zaopatrzenie i wszystkie urządzenia niezbędne do pobierania próbek i badań materiałów oraz robót. Wykonawca będzie przeprowadzać pomiary i badania materiałów oraz robót z częstotliwością zapewniającą stwierdzenie, że roboty wykonano zgodnie z wymaganiami zawartymi w dokumentacji projektowej i SST. Minimalne wymagania co do zakresu badań i ich częstotliwości są określone w SST. W przypadku, gdy nie zostały one tam określone, Inspektor nadzoru ustali jaki zakres kontroli jest konieczny, aby zapewnić wykonanie robót zgodnie z umową. Inspektor nadzoru będzie mieć nieograniczony dostęp do pomieszczeń laboratoryjnych wykonawcy w celu ich inspekcji. Inspektor nadzoru będzie przekazywać Wykonawcy pisemne informacje o jakichkolwiek niedociągnięciach dotyczących urządzeń laboratoryjnych, sprzętu, zaopatrzenia laboratorium, pracy personelu lub metod badawczych, jeżeli niedociągnięcia te będą tak poważne, że mogą wpłynąć ujemnie na wyniki badań, Inspektor nadzoru natychmiast wstrzyma użycie do robót badanych materiałów i dopuści je do użytku dopiero wtedy, gdy niedociągnięcia w pracy laboratorium Wykonawcy zostaną usunięte i stwierdzona zostanie odpowiednia jakość tych materiałów. Wszystkie koszty związane z organizowaniem i prowadzeniem badań materiałów i robót ponosi Wykonawca.

6.3. Pobieranie próbek

Próbki będą pobierane losowo. Zaleca się stosowanie statystycznych metod pobierania próbek, opartych na zasadzie, że wszystkie jednostkowe elementy

produkcji mogą być z jednakowym prawdopodobieństwem wytypowane do badań. Inspektor nadzoru będzie mieć zapewnioną możliwość udziału w pobieraniu próbek. Na zlecenie Inspektora nadzoru Wykonawca będzie przeprowadzać dodatkowe badania tych materiałów,

które budzą wątpliwości co do jakości, o ile kwestionowane materiały nie zostaną przez Wykonawcę usunięte lub ulepszone z własnej woli. Koszty tych dodatkowych badań pokrywa Wykonawca tylko w przypadku stwierdzenia usterek; w przeciwnym przypadku koszty te pokrywa Zamawiający.

Pojemniki do pobierania próbek będą dostarczone przez Wykonawcę i zatwierdzone przez Inspektora nadzoru. Próbki dostarczone przez Wykonawcę do badań będą odpowiednio opisane i oznakowane, w sposób zaakceptowany przez Inspektora nadzoru.

6.4. Badania i pomiary

Wszystkie badania i pomiary będą przeprowadzone zgodnie z wymaganiami norm. W przypadku, gdy normy nie obejmują jakiegokolwiek badania wymaganego w SST, stosować można wytyczne krajowe, albo inne procedury, zaakceptowane przez Inspektora nadzoru. Przed przystąpieniem do pomiarów lub badań, Wykonawca powiadomi Inspektora nadzoru o rodzaju, miejscu i terminie pomiaru lub badania. Po wykonaniu pomiaru lub badania, Wykonawca przedstawi na piśmie ich wyniki do akceptacji Inspektora nadzoru.

6.5. Raporty z badań

Wykonawca będzie przekazywać Inspektorowi nadzoru kopie raportów z wynikami badań jak najszybciej, nie później jednak niż w terminie określonym w programie zapewnienia jakości. Wyniki badań (kopie) będą przekazywane Inspektorowi nadzoru na formularzach według 10dostarczonego przez niego wzoru lub innych, przez niego zaaprobowanych.

6.6. Badania prowadzone przez Inspektora nadzoru

Dla celów kontroli jakości i zatwierdzenia, Inspektor nadzoru uprawniony jest do dokonywania kontroli, pobierania próbek i badania materiałów u

źródła ich wytwarzania. Do umożliwienia jemu kontroli zapewniona będzie wszelka potrzebna do tego pomoc ze strony

Wykonawcy i producenta materiałów. Inspektor nadzoru, po uprzedniej weryfikacji systemu kontroli robót prowadzonego przez

Wykonawcę, będzie oceniać zgodność materiałów i robót z wymaganiami SST na podstawie wyników badań dostarczonych przez Wykonawcę.

Inspektor nadzoru może pobierać próbki materiałów i prowadzić badania niezależnie od Wykonawcy, na swój koszt. Jeżeli wyniki tych badań wykażą, że raporty Wykonawcy są niewiarygodne, to Inspektor nadzoru poleci Wykonawcy lub zleci niezależnemu laboratorium przeprowadzenie powtórnych lub dodatkowych badań, albo oprze się wyłącznie na własnych badaniach przy ocenie zgodności materiałów i robót z dokumentacją projektową i SST. W takim przypadku, całkowite koszty powtórnych lub dodatkowych badań i pobierania próbek poniesione zostaną przez Wykonawcę.

6.7. Certyfikaty i deklaracje

Inspektor nadzoru może dopuścić do użycia tylko te wyroby i materiały, które:

- 1.** Posiadają certyfikat na znak bezpieczeństwa wykazujący, że zapewniono zgodność z kryteriami technicznymi określonymi na podstawie Polskich Norm, aprobat technicznych oraz właściwych przepisów i informacji o ich istnieniu zgodnie z rozporządzeniem MSWiA z 1998 r. (Dz. U. 99/98),
- 2.** Posiadają deklarację zgodności lub certyfikat zgodności z: Polską Normą lub aprobatą techniczną, w przypadku wyrobów, dla których nie ustanowiono Polskiej Normy, jeżeli nie są objęte certyfikacją określoną w pkt. 1 i które spełniają wymogi SST.
- 3.** Znajdują się w wykazie wyrobów, o którym mowa w rozporządzeniu MSWiA z 1998 r. (Dz. U. 98/99).

W przypadku materiałów, dla których ww. dokumenty są wymagane przez SST, każda ich partia dostarczona do robót będzie posiadać te dokumenty, określające w sposób jednoznaczny jej cechy. Jakikolwiek materiały, które nie spełniają tych wymagań będą odrzucone.

6.8. Dokumenty budowy

1. Dziennik budowy

Dziennik budowy jest wymaganym dokumentem urzędowym obowiązującym Zamawiającego i Wykonawcę w okresie od przekazania wykonawcy terenu budowy do końca okresu gwarancyjnego. Prowadzenie dziennika budowy zgodnie z § 45 ustawy Prawo budowlane spoczywa na kierowniku budowy. Zapisy w dzienniku budowy będą dokonywane na bieżąco i będą dotyczyć przebiegu robót, stanu bezpieczeństwa ludzi i mienia oraz technicznej strony budowy.

2. Dokumenty laboratoryjne, Dzienniki laboratoryjne, deklaracje zgodności lub certyfikaty zgodności materiałów, orzeczenia o jakości materiałów, recepty robocze i kontrolne wyniki badań Wykonawcy będą gromadzone w formie uzgodnionej w programie zapewnienia jakości. Dokumenty te stanowią załączniki do odbioru robót. Winny być udostępnione na każde życzenie Inspektora nadzoru.

3. Pozostałe dokumenty budowy

Do dokumentów budowy zalicza się, oprócz wymienionych w punktach [1]-[3], następujące dokumenty:

- pozwolenie na budowę,
- protokoły przekazania terenu budowy,
- umowy cywilnoprawne z osobami trzecimi,
- protokoły odbioru robót,
- protokoły z narad i ustaleń,
- operaty geodezyjne,
- plan bezpieczeństwa i ochrony zdrowia.

7. OBMIAR ROBÓT

7.1. Ogólne zasady obmiaru robót

Dotyczy wynagrodzenia obmiarowego. Przy wynagrodzeniu ryczałtowym nie będzie dokonywany obmiar robót.

8. ODBIÓR ROBÓT

8.1. Rodzaje odbiorów robót

W zależności od ustaleń odpowiednich SST, roboty podlegają następującym odbiorom:

- odbiorowi robót zanikających i ulegających zakryciu,
- odbiorowi częściowemu,
- odbiorowi ostatecznemu (końcowemu),
- odbiorowi pogwarancyjnemu.

9. PODSTAWA PŁATNOŚCI

9.1. Ustalenia ogólne

Zgodnie z warunkami umowy

10. PRZEPISY ZWIĄZANE

Ustawa z dnia 7 lipca 1994 r. - Prawo budowlane (Dz. U. z 2000 r. Nr 106 póź. 1126, Nr 109 póź. 1157 i Nr 120 póź. 1268, z 2001 r. Nr 5 póź. 42, Nr 100 póź. 1085, Nr 110 póź. 1190, Nr 115 póź. 1229, Nr 129 póź. 1439 i Nr 154 póź. 1800 oraz z 2002 r. Nr 74 póź. 676 oraz z 2003 r. Nr 80 póź. 718).

Rozporządzenie Ministra Infrastruktury z dnia 26.06.2002 r. w sprawie dziennika budowy, montażu i rozbiórki tablicy informacyjnej oraz ogłoszenia zawierającego dane dotyczące bezpieczeństwa pracy i ochrony zdrowia (Dz. U. z 2002 r. Nr 108 póź. 953).

Ustawa z dnia 21 marca 1985 r. o drogach publicznych (Dz. U. z 2000 r. Nr 71 póź. 838 z późniejszymi zmianami).

Rozporządzenie Ministra Infrastruktury z dnia 6 lutego 2003 r. w sprawie bezpieczeństwa i higieny pracy podczas wykonywania robót budowlanych (Dz. U. z 2003 r. Nr 48 póź. 401).

Opracował: **mgr inż. Adam Rozwadowski**

KSIĄŻKA PRZEDMIARÓW

Lp.	Podstawa	Opis i wyliczenia	j.m.	Poszcz	Razem
1		Płyta boiska			
1	KNR 1	Przemieszczanie spycharkami mas ziemnych kat. I-III uprzednio odspojonych na odl.do 10 m 600	m ³		
d.1	0215-01		m ³	600.000	
				RAZEM	600.000
2	KNR 2-21	Wykonanie przepuszczalnej warstwy wegetacyjnej gr. 20cm, o składzie 65% piasku, 35% ziemi urodzajnej Rozścielenie ziemi urodzajnej spycharkami na terenie płaskim 300.0	m ³		
d.1	0218-03 analogia		m ³	300.000	
				RAZEM	300.000
3	KNR-W 2-01	Mechaniczne plantowanie terenu równiarkami samojezdnymi w gruncie kat. I-II Rozścielenie ziemi urodzajnej spycharkami na terenie płaskim 1500	m ²		
d.1	0226-08		m ²	1500.000	
				RAZEM	1500.000
4	KNR 2-23	Jednokrotne zagęszczanie podłoża lub warstwy wegetacyjnej walcem gładkim 0.15	ha		
d.1	0208-02		ha	0.150	
				RAZEM	0.150
5	KNR 2-21	Wykaszenie chwastów i jednorocznych samosiewów na terenie niezadrzewionym 1500	m ²		
d.1	0112-01		m ²	1500.000	
				RAZEM	1500.000
6	KNR 2-23	Ręczne wykonywanie nawierzchni trawiastej siewem z przykryciem nasion po wysiewie walcem kolczatką 1500	m ²		
d.1	0209-02		m ²	1500.000	
				RAZEM	1500.000
2		ogrodzenie boiska			
7	KNR 2-01	Wykopanie dołów o powierzchni dna do 0.2 m2 i głębokości do 1.0 m (kat.gr.III) 42	dół.		
d.2	0312-10		dół.	42.000	
				RAZEM	42.000
8	KNR 2-01	Rozplantowanie ręczne ziemi wydobytej z wykopów - za 1 m3 ziemi wzdłuż 1 m krawędzi wykopu - kat.gr.IV 10.0	m ³		
d.2	0415-03		m ³	10.000	
				RAZEM	10.000
9	KNR 2-02	Stopy fundamentowe betonowe, o objętości do 0,5 m3 - z zastosowaniem pompy do betonu 21.0	m ³		
d.2	0203-01		m ³	21.000	
				RAZEM	21.000
10	KNR 2-23	Ogrodzenie z siatki na słupkach z kształtowników stalowych o rozstawie 2.5 m i wysokości 1,8 m ogrodzenie boiska do piłki nożnej 60.0+6.0	m		
d.2	0401-03		m	66.000	
				RAZEM	66.000
11	KNR 2-23	Ogrodzenie z siatki na słupkach z kształtowników stalowych o rozstawie 2,5 m ogrodzenie - piłkochwyty wysokości 5m 60.0	m		
d.2	0401-03		m	60.000	
				RAZEM	60.000
12	KNR 2-23	Ogrodzenie z siatki na słupkach z kształtowników stalowych o rozstawie 2,5 m - dodatek za następny 1 m wysokości Krotność = 2 ogrodzenie - piłkochwyty wysokości 5m 60.0	m		
d.2	0401-04		m	60.000	
				RAZEM	60.000
13	KNR 2-23	Brama o wym. 360x180 cm ogrodzenia 1	szt.		
d.2	0402-02		szt.	1.000	
				RAZEM	1.000
14	KNR 2-23	Furtka o wym. 130x180 cm z boku przęsta ogrodzenia 1	szt.		
d.2	0402-04		szt.	1.000	
				RAZEM	1.000
3		urządzenia boiska			
15	KNR 2-23	Osadzenie tulei do słupków i stojaków obsady przedniej do piłki nożnej 2	szt.		
d.3	0309-03		szt.	2.000	
				RAZEM	2.000
16	KNR 2-23	Ustawienie w gotowych otworach bramek stalowo-drewnianych do piłki nożnej 2	szt.		
d.3	0310-07		szt.	2.000	
				RAZEM	2.000